

ULINE H-3472
SANITAIRE® COMPACT
CANISTER VACUUM

1-800-295-5510
uline.com

Pour le français, consulter les pages 5-9.

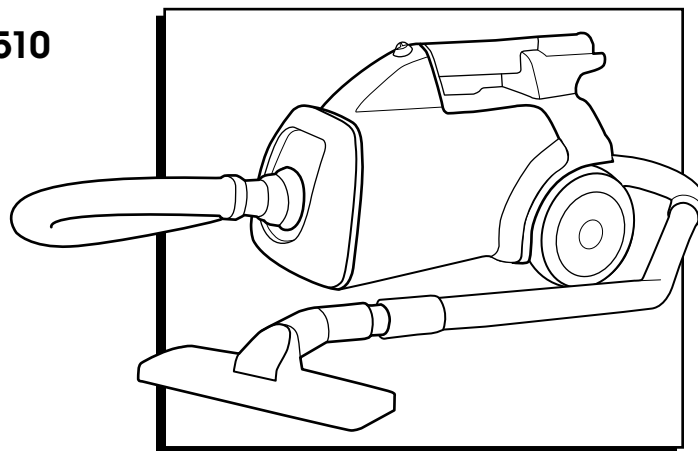

SAFETY



NOTE: When using an electrical appliance, basic precautions should always be followed, including the following: **READ ALL INSTRUCTIONS BEFORE USING THIS VACUUM CLEANER.**



WARNING! To reduce the risk of fire, electric shock, or injury:

- Do not use outdoors or on wet surfaces.
- Do not leave vacuum cleaner when plugged in. Turn off the switch and unplug the electrical cord when not in use and before servicing.
- Do not allow to be used as a toy. Close attention is necessary when used by or near children.
- Use only as described in this manual. Use only the manufacturer's recommended attachments.
- Do not use with damaged cord or plug. If vacuum cleaner is not working as it should, has been dropped, damaged, left outdoors, or dropped into water, return it to a service center before using.
- Do not pull or carry by cord, use cord as a handle, close door on a cord, or pull cord around sharp edges or corners. Do not run vacuum cleaner over cord. Keep cord away from heated surfaces.
- Do not use extension cords or outlets with inadequate current-carrying capacity.
- Turn off all controls before unplugging.
- Do not unplug by pulling on cord. To unplug, grasp the plug, not the cord.
- Do not handle plug or vacuum with wet hands.
- Do not put any object into openings. Do not use with any opening blocked; keep free of dust, lint, hair or anything that may reduce airflow.
- This vacuum cleaner creates suction and contains a revolving brush roll. Keep hair, loose clothing, fingers and all parts of the body away from openings and moving parts.
- Do not place cleaner on furniture or stairs as the brush roll may cause damage.
- Do not vacuum anything that is burning or smoking, such as cigarettes, matches, or hot ashes.
- Do not use without dust bag or filter(s) in place.
- Belt pulleys can become hot during normal use. To prevent burns, avoid touching the belt pulley when servicing the drive belt.
- Use extra care when cleaning on stairs.
- Do not use to pick up flammable or combustible liquids such as gasoline, or use in areas where they may be present.
- Store your cleaner indoors in a cool, dry area.
- Keep your work area well lighted.
- Unplug electrical appliances before vacuuming them.
- Do not oil the motor or the brush roll. The motor and brush roll are permanently sealed and lubricated.



CAUTION! THIS APPLIANCE MUST BE GROUNDED. If it should malfunction or break down, grounding provides a path of least resistance for electrical current to reduce the risk of electric shock.



NOTE: The appliance is equipped with a cord having an equipment-grounding conductor and grounding plug. The plug must be plugged into an appropriate outlet that is properly installed and grounded in accordance with all local codes and ordinances.

ASSEMBLY



Caution: Fully assemble the cleaner before using. Make sure on/off switch is in the off position before plugging in.

1. Snap the hose into the inlet in the bag cover of the canister. The hose can be released by depressing the two release buttons. (See Figure 1)

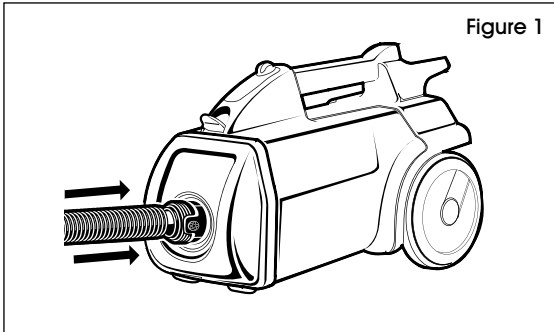

2. The power cord is stored on the bottom of the canister by wrapping around the cord hooks. The front hook swivels to provide a quick release feature. (See Figure 2)

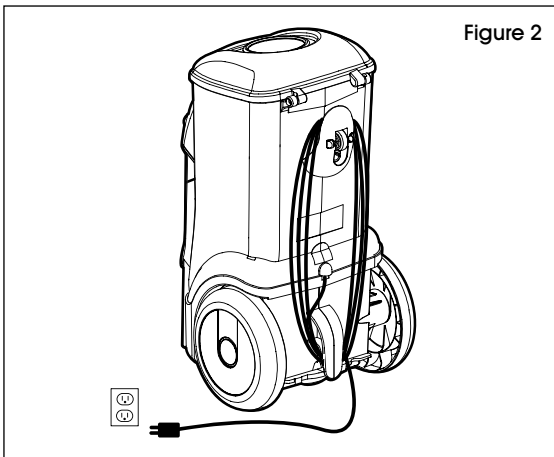

3. The shoulder strap snaps into the handle in two locations. (See Figure 3)

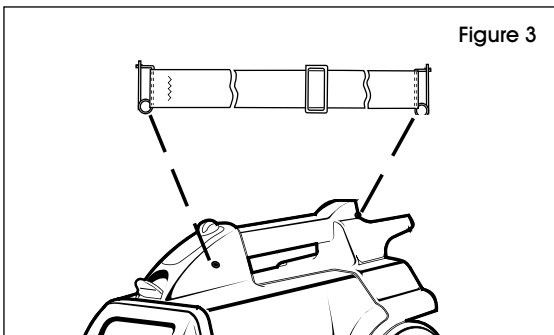

4. Twist the slip ring (A) to adjust the amount of suction. The tool caddy (B) holds the upholstery tool (C), the dusting brush (D) and the crevice tool (E). (See Figure 4)

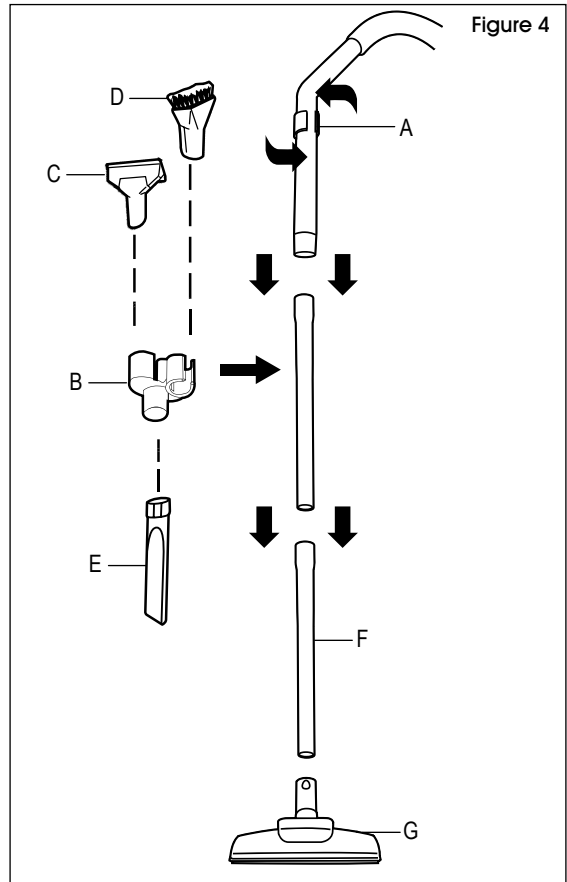

5. The telescopic wand (F) adjusts to different cleaning heights and the combination floor tool (G) works on both carpet and hard surfaces. (See Figure 4)
6. Optional HEPA filter snaps onto the rear housing. The crevice tool can also be stored in the handle (H). (See Figure 5)

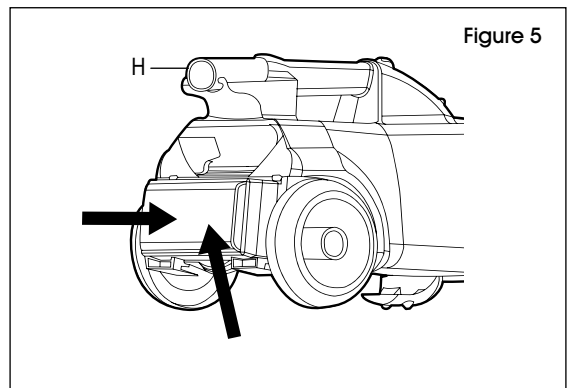

OPERATION

1. Locate the on/off switch on the top of the canister, in front of the handle. (See Figure 6)

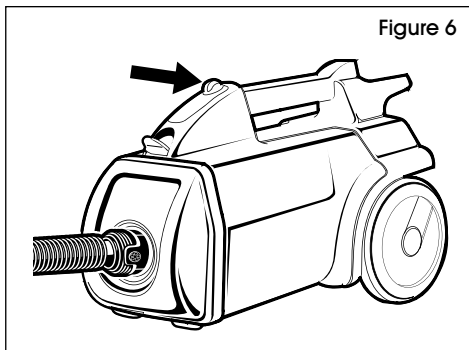

2. Press with hand or foot once to turn on. Press again to shut off.

AUTOMATIC MOTOR SHUT-OFF

To protect from overheating, this vacuum cleaner is equipped with a thermostat which automatically shuts off the motor if it overheats. If overheating occurs complete the following steps:

1. Turn off the switch and unplug the cleaner.
2. Check the hose for clogs, the bag to see if it needs to be changed or if the filter needs to be cleaned or replaced.
3. If the cleaner does not resume operation within 30 minutes, contact Uline customer service: 1-800-295-5510.

MAINTENANCE

CHANGING DUST BAG



CAUTION! Turn off vacuum and unplug the electrical cord before changing the dust bag or cleaning the motor filter. Never operate the vacuum cleaner without the dust bag or filter.

1. Open the bag cover by pushing down on the latch. (See Figure 7)

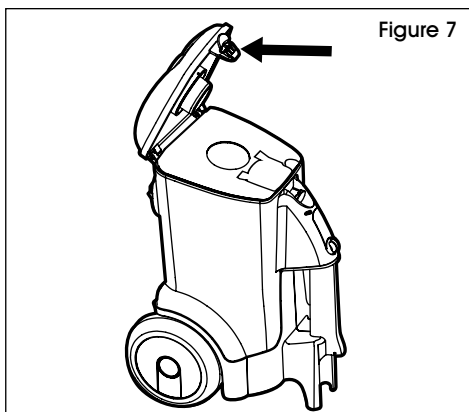

2. Fold bag closure flap down and push behind the rubber seal. (See Figure 8)

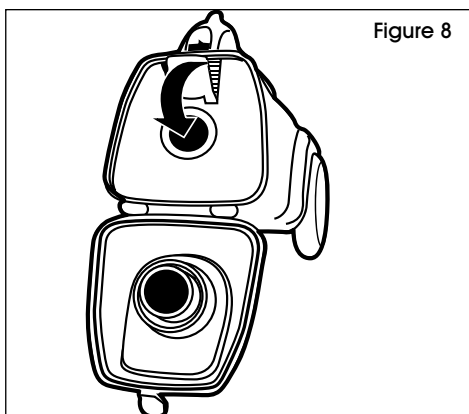

3. Insert finger into upper left notch and pull to remove bag. (See Figure 9)

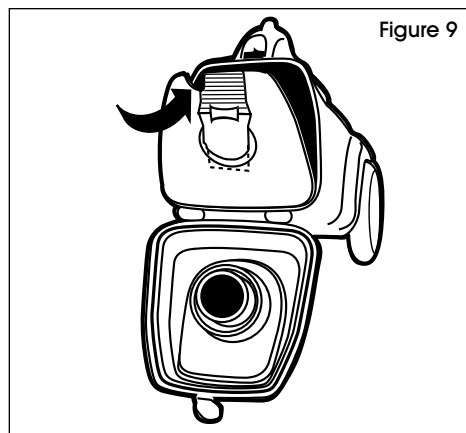

4. Check motor filter. If necessary, replace or clean by rinsing under warm water. Install when completely dry. (See Figure 10)

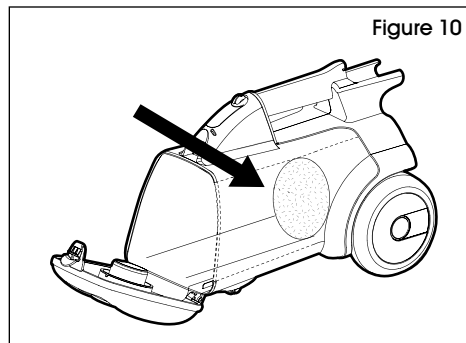

MAINTENANCE CONTINUED

5. Open bag folds slightly. Place bag in the cleaner. Tuck bag corners under collar. Close bag cover making sure it latches completely. (See Figure 11)

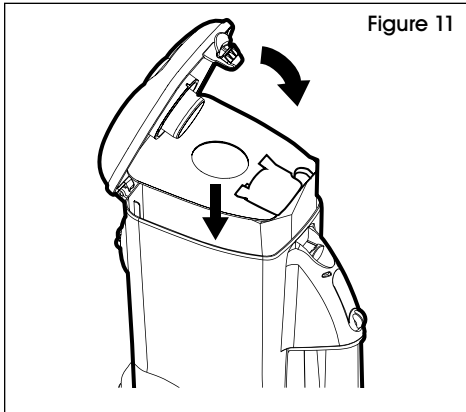

HEPA FILTER MAINTENANCE

Check the HEPA filter (optional) with each dust bag change. Replace twice a year or after every six bag changes as needed.

1. Grasp the bottom clips (I) and pull out and down to release the upper filter tabs (J). (See Figure 12)

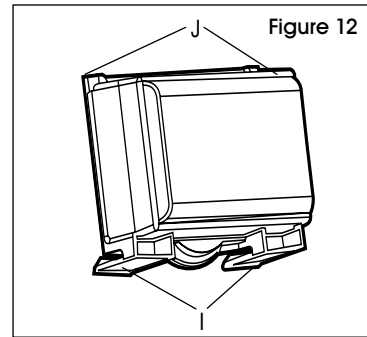

2. To replace the filter, insert upper filter tabs firmly under the rear housing tabs (K) and pivot filter until the bottom clips on the filter click securely into place on the cleaner. (See Figure 13)

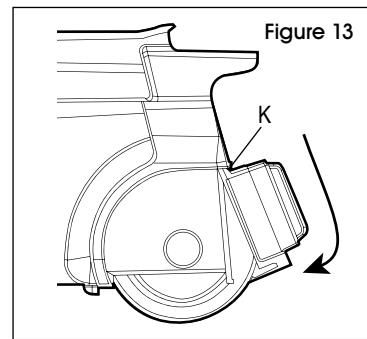

TROUBLESHOOTING

OPERATING ISSUE	RECOMMENDATIONS
There is little or no suction.	<ol style="list-style-type: none"> 1. Twist the slip ring to adjust the amount of suction. Cover the holes in the wand to increase suction. (See Page 2) 2. There may be a clog in the hose. 3. Take the hose and wands apart and remove the clog. 4. Open the lid. Ensure that the paper bag is not full and is correctly positioned. If full, replace bag. 5. HEPA filter may need to be changed. Replace twice per year or after every 6 bag changes.
Vacuum turns off while in use.	<ol style="list-style-type: none"> 1. The vacuum may turn off due to overheating. Turn off the switch and unplug. 2. Check to make sure there are no clogs, the bag is not full and that the filter does not need to be changed. Replace or clean parts if needed. 3. If vacuum does not resume operation after 30 minutes, contact Uline customer service at 1-800-295-5510.
Vacuum has a burning smell.	<ol style="list-style-type: none"> 1. Check to see if cord is damaged or if there is a clog in hose.
Vacuum does not clean carpet.	<ol style="list-style-type: none"> 1. Be sure hose is securely on the vacuum. 2. Check hose for clogs.

ULINE H-3472

SANITAIRE®

TRAÎNEAU COMPACT

1-800-295-5510

uline.ca

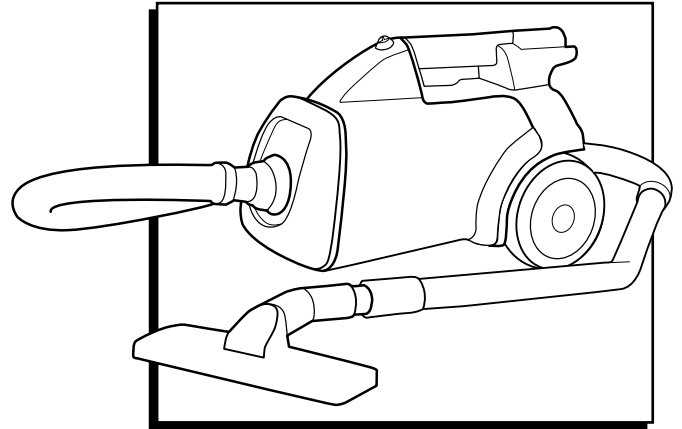

SÉCURITÉ



REMARQUE : Lorsque vous utilisez un appareil électrique, vous devez toujours prendre des précautions fondamentales, notamment les suivantes : **LISEZ TOUTES LES INSTRUCTIONS AVANT D'UTILISER CET ASPIRATEUR.**



AVERTISSEMENT! Pour réduire le risque d'incendie, d'électrocution ou de blessure :

- Ne l'utilisez pas à l'extérieur ou sur des surfaces humides.
- Ne laissez pas l'aspirateur sans surveillance lorsqu'il est branché. Éteignez l'aspirateur et débranchez le cordon d'alimentation lorsque l'aspirateur n'est pas en service et avant tout entretien.
- L'aspirateur ne doit pas être utilisé comme jouet. Soyez particulièrement attentif lorsque l'appareil est utilisé par ou à proximité d'enfants.
- Utilisez l'aspirateur uniquement selon les instructions du manuel. N'utilisez que les accessoires recommandés par le fabricant.
- N'utilisez jamais l'aspirateur si le cordon ou la fiche est endommagé. Si l'aspirateur ne fonctionne pas comme il le devrait, s'il a été échappé, s'il est endommagé, s'il a été laissé à l'extérieur ou s'il est tombé dans l'eau, retournez-le à un centre de service avant de l'utiliser.
- Ne tirez pas sur ou ne transportez pas l'aspirateur par le cordon d'alimentation, n'utilisez pas le cordon d'alimentation comme poignée, ne fermez pas une porte sur le cordon d'alimentation et ne tirez pas le cordon d'alimentation sur des arêtes ou des coins coupants. Ne passez pas sur le cordon avec l'aspirateur. Gardez le cordon à l'écart des surfaces chaudes.
- N'utilisez aucune rallonge ou prise dont l'intensité de courant admissible est inadéquate.
- Désactivez toutes les commandes avant de débrancher l'aspirateur.
- Ne débranchez pas l'aspirateur en tirant sur le cordon. Pour le débrancher, tirez sur la fiche, pas sur le cordon d'alimentation.
- Ne manipulez pas la fiche ou l'aspirateur lorsque vos mains sont mouillées.
- N'insérez pas d'objets dans les ouvertures. N'utilisez pas l'aspirateur lorsque l'une ou plusieurs des ouvertures sont obstruées; maintenez-les exemptes de poussière, de peluche, de cheveux et de tout autre élément pouvant entraver la circulation d'air.
- Cet aspirateur produit de la succion et contient une brosse de battage rotative. Maintenez les cheveux, les vêtements amples, les doigts et toutes les autres parties du corps à l'écart des ouvertures et des pièces mobiles.
- Ne placez jamais l'aspirateur sur un meuble ou des marches, car la brosse de battage pourrait causer des dommages.
- N'aspirez aucun élément qui brûle ou produit de la fumée, tel que cigarettes, allumettes ou cendres chaudes.
- N'utilisez pas l'aspirateur si aucun sac à poussière ou filtre n'est installé.
- Les roues de courroie peuvent devenir chaudes durant l'utilisation normale. Afin d'éviter toute brûlure, évitez de toucher à la roue de courroie lors de l'entretien de la courroie d'entraînement.
- Soyez particulièrement prudent lorsque vous passez l'aspirateur dans des escaliers.
- N'utilisez pas l'aspirateur pour aspirer des liquides inflammables ou combustibles, tels que de l'essence et n'utilisez pas l'aspirateur dans les zones où ces produits peuvent être présents.
- Remisez votre aspirateur dans un endroit frais et sec.

SÉCURITÉ SUITE

- Maintenez votre aire de travail bien éclairée.
- Débranchez les appareils électriques avant de les nettoyer avec l'aspirateur.
- Ne graissez ni le moteur ni la brosse de battage. Le moteur et la brosse de battage sont scellés et graissés en permanence.



MISE EN GARDE! CET APPAREIL DOIT ÊTRE MIS À LA TERRE. En cas de défaillance ou de panne, la mise à la terre fournit un chemin de moindre résistance pour le courant électrique et réduit le risque d'électrocution.



REMARQUE : L'appareil est équipé d'un cordon muni d'un conducteur de protection et d'une fiche de mise à la terre. La fiche doit être insérée dans une prise correctement installée et mise à la terre conformément aux codes et ordonnances locaux.

ASSEMBLAGE



Mise en garde : Assemblez complètement l'aspirateur avant de l'utiliser. Assurez-vous que l'interrupteur on/off (marche/arrêt) est à la position off (arrêt) avant de brancher l'aspirateur.

1. Enclenchez le boyau dans l'entrée du couvercle de sac du réservoir. Vous pouvez retirer le boyau en enfonçant les deux boutons de dégagement. (Voir Figure 1)

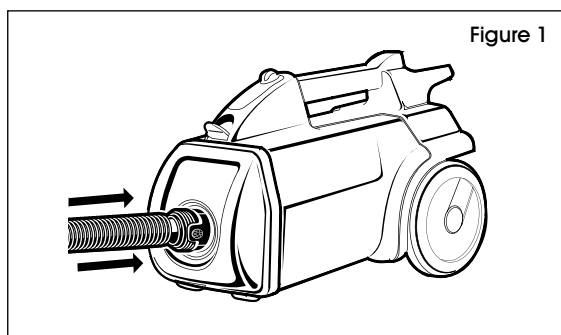

2. Le cordon d'alimentation est rangé sous le réservoir en l'enroulant autour des crochets à cordon d'alimentation. Le crochet avant tourne de façon à permettre le dégagement rapide du cordon. (Voir Figure 2)

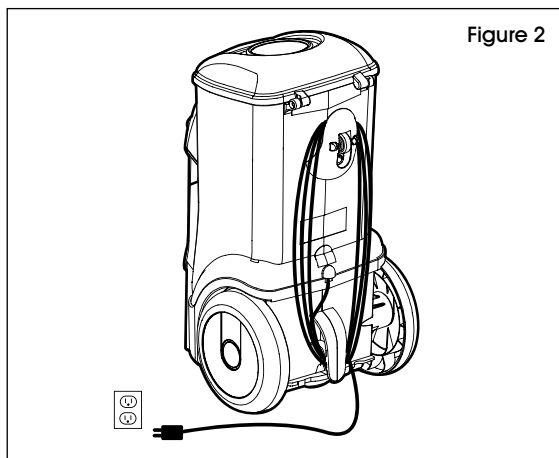

3. La bandoulière se fixe à pression à deux endroits de la poignée. (Voir Figure 3)

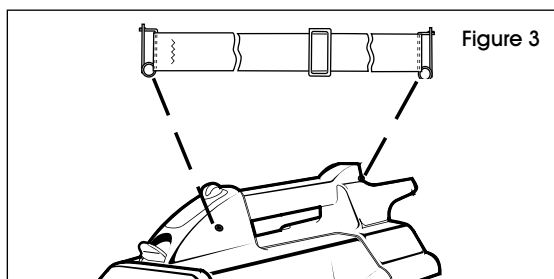

4. Tournez la bague rotative (A) pour régler la force d'aspiration. Le porte-accessoires (B) accueille la brosse à meubles (C), la brosse à épousseter (D) et le suceur plat (E). (Voir Figure 4)

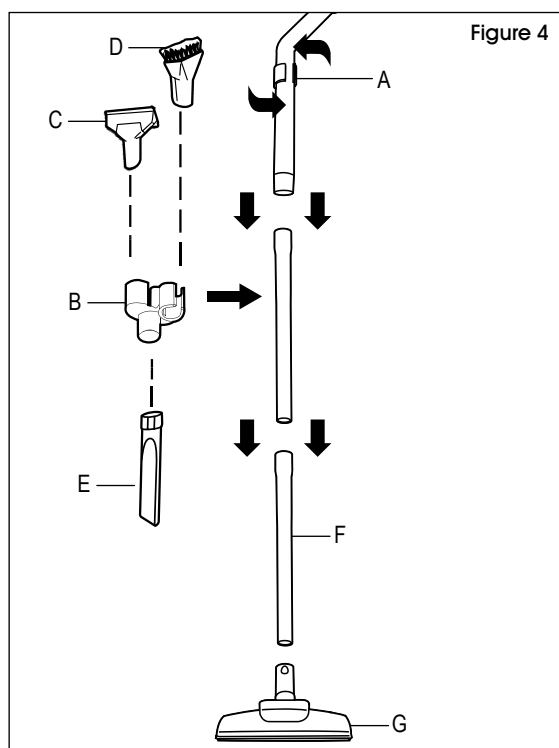

ASSEMBLAGE SUITE

5. Le tube-rallonge télescopique (F) est réglable pour diverses hauteurs de nettoyage et la brosse à planchers combinée (G) convient aussi bien aux tapis qu'aux surfaces dures. (Voir Figure 4)
6. Le filtre HEPA facultatif s'enclenche sur le boîtier arrière. Le suceur plat peut aussi être rangé dans la poignée (H). (Voir Figure 5)

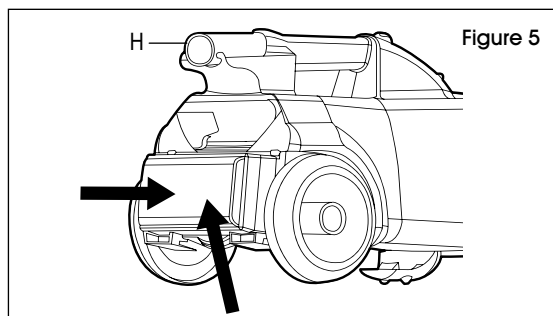

UTILISATION

1. Repérez l'interrupteur marche/arrêt sur le dessus du réservoir, en avant de la poignée. (Voir Figure 6)

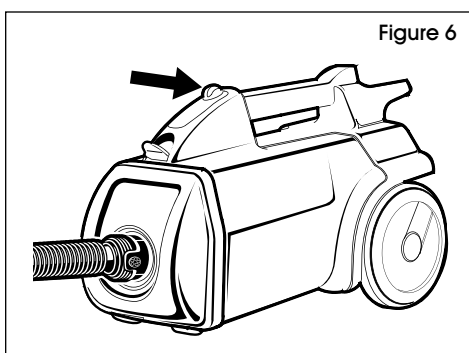

2. Appuyez dessus une fois avec la main ou le pied pour activer l'aspirateur. Appuyez de nouveau pour désactiver l'aspirateur.

ARRÊT AUTOMATIQUE DU MOTEUR

Afin de protéger le moteur contre la surchauffe, cet aspirateur est doté d'un thermostat qui éteint automatiquement le moteur en cas de surchauffe. Si une surchauffe se produit, exécutez les étapes suivantes :

1. Appuyez sur l'interrupteur et débranchez l'aspirateur.
2. Vérifiez si le boyau est obstrué, si le sac doit être remplacé ou si le filtre exige d'être nettoyé ou remplacé.
3. Si l'aspirateur ne redémarre en moins de 30 minutes, communiquez avec le service à la clientèle Uline : 1 800 295-5510

ENTRETIEN

REPLACEMENT DU SAC À POUSSIÈRE

! **MISE EN GARDE!** Éteignez l'aspirateur et débranchez le cordon d'alimentation avant de remplacer le sac à poussière ou de nettoyer le filtre du moteur. N'utilisez jamais l'aspirateur sans sac à poussière ou filtre.

1. Ouvrez le couvercle de sac en enfonçant le loquet. (Voir Figure 7)

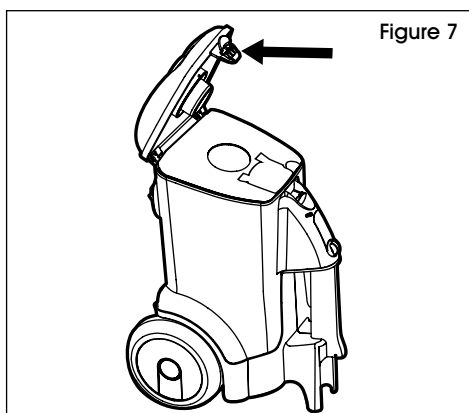

2. Repliez le rabat de fermeture de sac vers le bas et poussez-le derrière le joint d'étanchéité en caoutchouc. (Voir Figure 8)

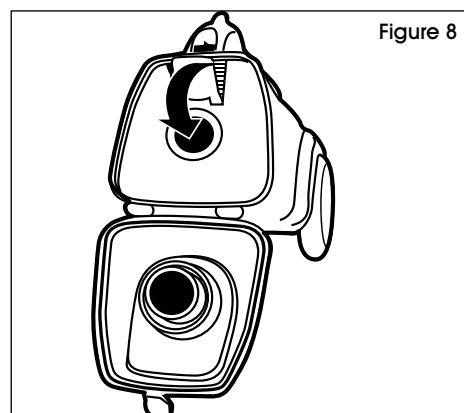

3. Insérez un doigt dans la fente supérieure gauche et tirez pour retirer le sac. (Voir Figure 9)

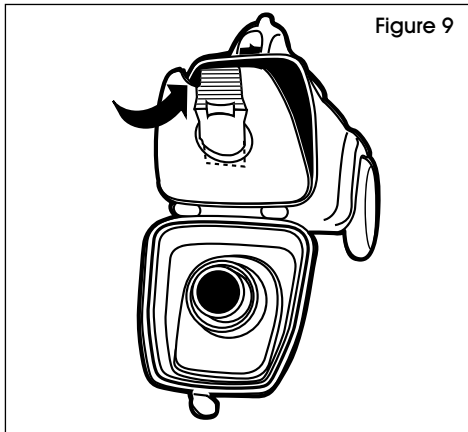

4. Vérifiez le filtre du moteur. Si nécessaire, remplacez-le ou nettoyez-le en le rinçant sous de l'eau tiède. Lorsqu'il est bien sec, réinstallez-le. (Voir Figure 10)

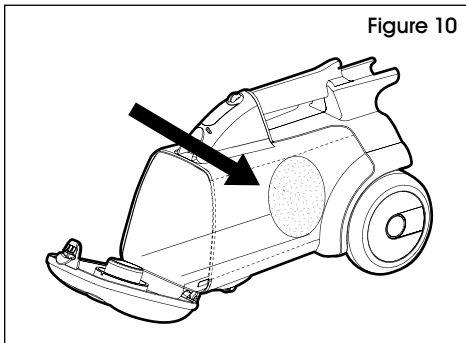

5. Un sac ouvert est légèrement replié. Placez le sac dans l'aspirateur. Insérez les coins du sac sous le collet. Fermez le couvercle de sac en vous assurant qu'il est fermement enclenché. (Voir Figure 11)

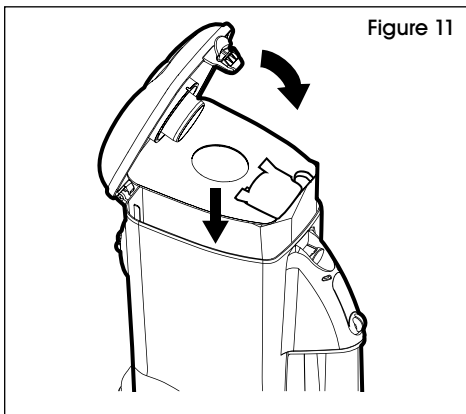

ENTRETIEN DU FILTRE HEPA

Vérifiez le filtre HEPA (facultatif) à chaque remplacement de sac à poussière. Remplacez-le deux fois par année ou à tous les six remplacements de sac, au besoin.

1. Saisissez les fixations inférieures (I) et tirez vers l'extérieur et le bas pour dégager les languettes supérieures (J) du filtre. (Voir Figure 12)

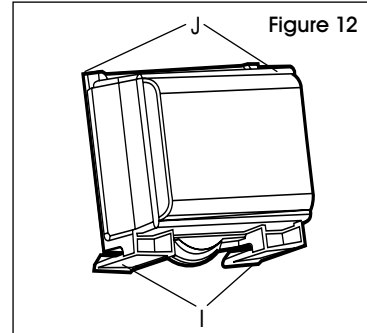

2. Pour remplacer le filtre, insérez fermement les languettes supérieures sous les languettes de boîtier arrière (K) et abaissez le filtre jusqu'à ce que les fixations inférieures du filtre s'enclenchent fermement en position sur l'aspirateur. (Voir Figure 13)

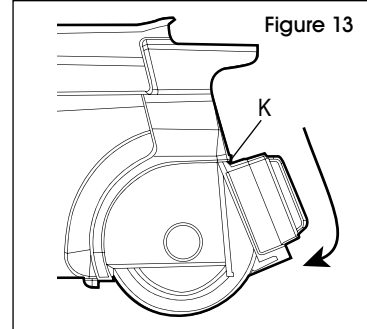

DÉPANNAGE

PROBLÈME DE FONCTIONNEMENT	RECOMMANDATIONS
Il n'y a que peu ou pas de succion.	<ol style="list-style-type: none"> 1. Tournez la bague rotative pour régler la force d'aspiration. Recouvrez les trous dans le tube-rallonge pour augmenter la succion. (Voir Page 2) 2. Le boyau est peut-être engorgé. 3. Démontez le boyau et le tube-rallonge, et retirez l'engorgement. 4. Ouvrez le couvercle. Assurez-vous que le sac à poussière n'est pas plein et qu'il est correctement installé. S'il est plein, remplacez-le. 5. Il se peut que le filtre HEPA nécessite un remplacement. Remplacez-le deux fois par année ou à tous les 6 remplacements de sac.
L'aspirateur s'éteint en cours d'utilisation.	<ol style="list-style-type: none"> 1. L'aspirateur peut s'éteindre en raison d'une surchauffe. Appuyez sur l'interrupteur et débranchez l'aspirateur. 2. Assurez-vous que le boyau n'est pas engorgé, que le sac à poussière n'est pas plein et que vous n'avez pas besoin de remplacer le filtre. Remplacez ou nettoyez les pièces au besoin. 3. Si l'aspirateur ne redémarre en moins de 30 minutes, communiquez avec le service à la clientèle Uline au 1 800 295-5510.
L'aspirateur dégage une odeur de brûlé.	<ol style="list-style-type: none"> 1. Vérifiez si le cordon d'alimentation est endommagé ou si le boyau est obstrué.
L'aspirateur ne nettoie pas les tapis.	<ol style="list-style-type: none"> 1. Assurez-vous que le boyau est bien fixé à l'aspirateur. 2. Vérifiez si le boyau est obstrué.