

ULINE H-1276, H-1981 AUTOMATIC LABEL DISPENSER

1-800-295-5510
uline.com

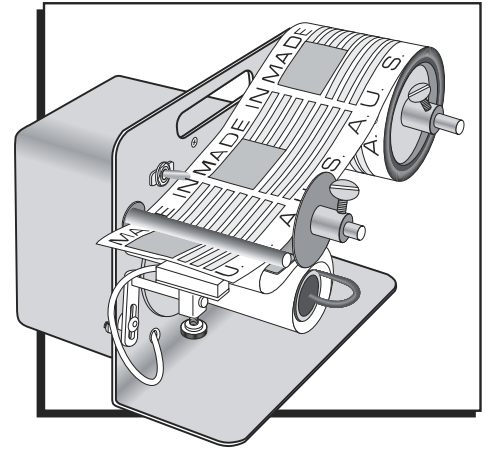

SETUP

1. Remove 1" collar with thumb screw (A) from roll holder bar (B). (See Figure 1)
 2. Install one core insert onto roll holder bar (B). (For labels with 3" cores.)
-  **NOTE:** For rolls with cores smaller than 3", follow these instructions but do not use core inserts.
3. Add a roll of labels onto roll holder bar and attach it to core insert. The labels should unwind toward front of machine.
 4. Fit second core insert into opposite side of label core (C).
 5. Re-attach 1" collar with thumb screw (A) onto roll holder bar (B). Tighten screw to hold all items securely in place.

Figure 1



THREADING LABELS

1. Remove labels from first two feet of liner.
2. Thread two feet of liner under guide bar (D) and between the dispenser bar (E) and dispenser plate (F). (See Figure 2)
3. Remove spring clip (G) from the take-up spool (H). Pull empty liner back over top of and wrap around take-up spool. Replace spring clip while holding the liner tight.
4. Adjust the side guide (I) on the guide bar to ensure label is secure and does not move.

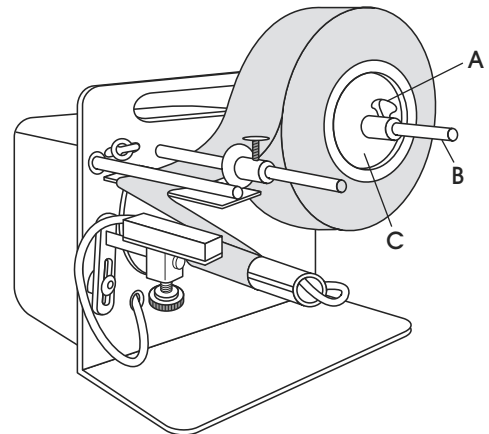
Figure 2

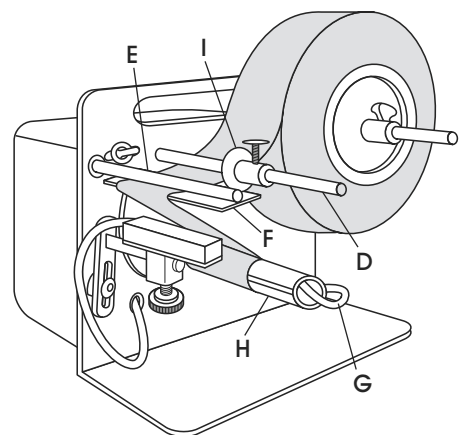

OPERATION

1. After roll of labels is threaded through machine, adjust photo eye sensor (J) to be positioned in front of label liner. Point sensor toward desired label stop position. (See Figure 3)
2. Plug in dispenser and flip power switch (K) to "on" position. Labels will start dispensing.

TAKE-UP SPOOL WASTE REMOVAL

 **NOTE:** The more label liner wrapped around the take-up spool, the faster the roll of labels will move through the dispenser.

 **CAUTION!** It is not recommended to pull out the spring clip from the take-up spool when waste is wound around it.

1. To remove waste liner from take-up spool (H), rotate the waste liner on the take-up spool, reversing its winding direction to loosen the waste liner.
2. When sufficiently loose, pull waste liner off the take-up roll.
3. Once spring clip is exposed, remove spring clip (G) and balance of waste liner.

Figure 3

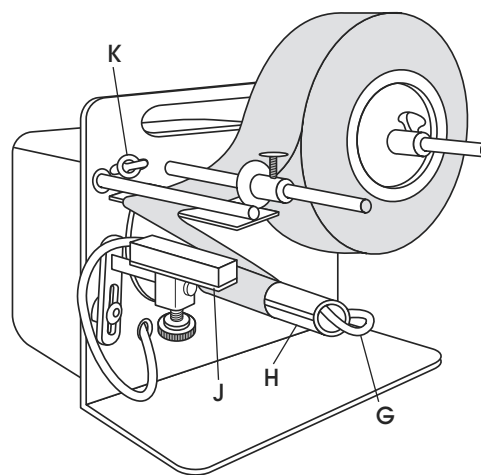

TROUBLESHOOTING

If labels are not dispensing properly, the photo eye sensor is not seeing the edge of the label.

1. To adjust the direction of the label, loosen the socket head cap screw (screw that is holding the dispenser bar and plate on) with included large socket wrench.
2. Rotate dispenser plate up or down until the label correctly hits the sensor.
3. Tighten the socket head cap screw to hold in place.

ULINE

1-800-295-5510
uline.com

ULINE H-1276, H-1981

DESPACHADOR AUTOMÁTICO DE ETIQUETAS ADHESIVAS

800-295-5510
uline.mx

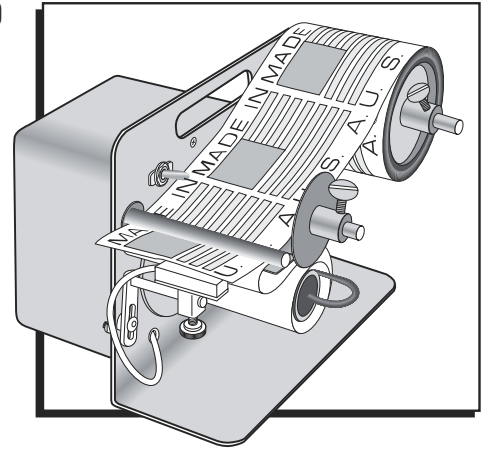

CONFIGURACIÓN

1. Retire el collarín de 1" con el tornillo de mariposa (A) de la varilla de soporte para rollo (B). (Vea Diagrama 1)
2. Instale un inserto para núcleo en la varilla de soporte para rollo (B). (Para etiquetas con núcleos de 3".)

 **NOTA:** Para rollos con núcleos más pequeños que 3", siga estas instrucciones pero no utilice los insertos para núcleo.

3. Agregue un rollo de etiquetas en la varilla de soporte para rollo y fíjelo al inserto para núcleo. Las etiquetas deben desenrollarse hacia el frente de la máquina.
4. Coloque el segundo inserto para núcleo en el lado opuesto del núcleo de etiquetas (C).
5. Vuelva a fijar el collarín de 1" con el tornillo de mariposa (A) en la varilla de soporte para rollo (B). Apriete el tornillo para asegurar todos los artículos en su lugar.

Diagrama 1



Diagrama 2



EMBOBINAR LAS ETIQUETAS

1. Retire las etiquetas de los primeros dos pies del respaldo.
2. Pase dos pies de respaldo debajo de la barra guía (D) y entre la barra despachadora (E) y placa despachadora (F). (Vea Diagrama 2)
3. Retire el clip del resorte (G) del carrete de presión (H). Jale el respaldo vacío hacia atrás encima del carrete de presión y envuélvalo alrededor de él. Reemplace el clip del resorte mientras sostiene el respaldo firmemente.
4. Ajuste la guía lateral (I) de la barra de guía para asegurarse de que la etiqueta esté segura y no se mueva.

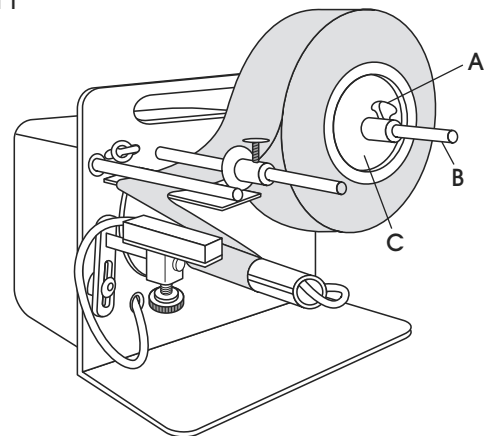
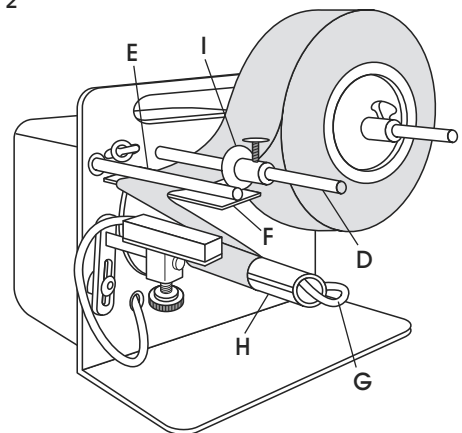
FUNCIONAMIENTO

1. Después de pasar el rollo de etiquetas por la máquina, ajuste el sensor de ojo lector (J) de modo que esté posicionado al frente del respaldo de las etiquetas. Apunte el sensor hacia la posición de tope para etiquetas deseada. (Vea Diagrama 3)
2. Conecte el despachador y coloque el interruptor (K) en la posición de encendido. Las etiquetas comenzarán a despacharse.

REMOCIÓN DE LOS DESECHOS DEL CARRETE DE PRESIÓN



NOTA: Mientras más respaldo de etiqueta se enrolle alrededor del carrete de presión, más rápido se moverá el rollo de etiquetas por el despachador.



¡PRECAUCIÓN! No se recomienda sacar el clip del resorte del carrete de presión cuando haya residuos envueltos a su alrededor.

1. Para remover los residuos de respaldo del rodillo receptor (H), gírelos en el rodillo invirtiendo la dirección de embobinado para aflojar los residuos de respaldo.

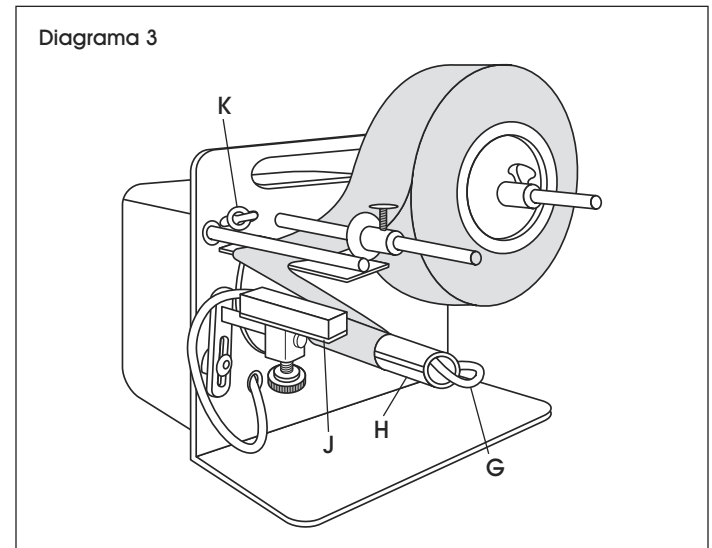

2. Cuando esté suficientemente flojo, jale los residuos de respaldo del carrete de presión.
3. Una vez que exponga el clip de resorte, retírelo (G) y el resto de los residuos de respaldo.

SOLUCIÓN DE PROBLEMAS

Si las etiquetas no se despachan adecuadamente, el sensor de ojo lector no está viendo el borde de la etiqueta.

1. Para ajustar la dirección de la etiqueta, afloje el tornillo de cabeza hueca (el que sostiene la barra y placa despachadora) con la llave de dado grande incluida.
2. Gire la placa despachadora hacia arriba o abajo hasta que la etiqueta dé con el sensor correctamente.
3. Apriete los tornillos de cabeza hueca para sostenerlo en su lugar.

ULINE

800-295-5510
uline.mx

ULINE H-1276, H-1981

DISTRIBUTEUR D'ÉTIQUETTES ADHÉSIVES AUTOMATIQUE

1-800-295-5510
uline.ca

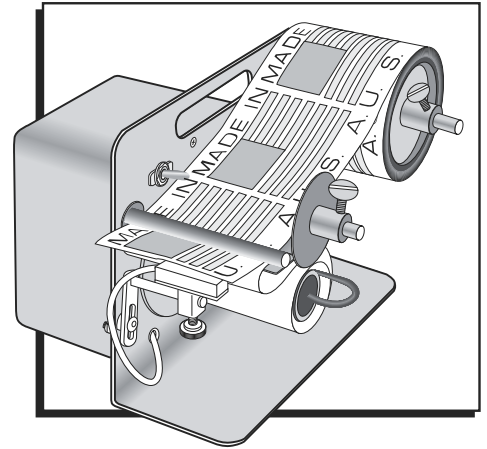

INSTALLATION

1. Retirez le collet de 1 po avec vis à oreilles (A) de la barre porte-rouleau (B). (Voir Figure 1)
2. Insérez un support de mandrin dans la barre (B). (Pour les étiquettes adhésives avec mandrins de 3 po.)

 **REMARQUE :** Suivez ces instructions pour les rouleaux avec mandrin de moins de 3 po, mais n'utilisez pas les supports de mandrin.

3. Installez le rouleau d'étiquettes adhésives sur la barre porte-rouleau et fixez-le au support de mandrin. Le rouleau d'étiquettes doit se dérouler vers l'avant de l'appareil.
4. Insérez le deuxième support de mandrin sur le côté opposé du mandrin du rouleau d'étiquettes (C).
5. Remettez le collet de 1 po avec vis à oreilles (A) dans la barre porte-rouleau (B). Serrez la vis pour maintenir tous les composants en place.

Figure 1

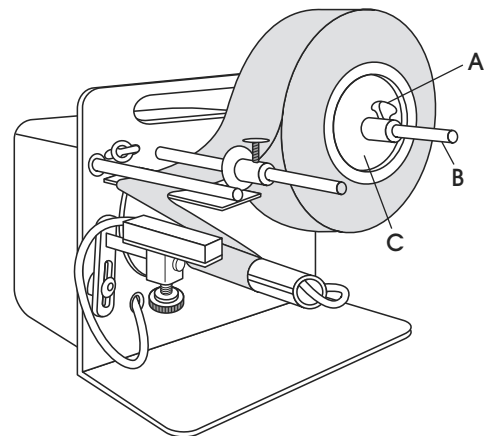

INSTALLATION DES ÉTIQUETTES

1. Enlevez les étiquettes de la doublure du rouleau sur une longueur de deux pieds (60 cm).
2. Faites passer cette partie dénudée de la doublure sous la barre de guidage (D), puis entre la barre du distributeur (E) et la plaque de distribution (F). (Voir Figure 2)
3. Enlevez la pince à ressort (G) de la bobine réceptrice (H). Tirez la doublure dénudée par-dessus la bobine réceptrice et enroulez-la autour de celle-ci. Remettez la pince à ressort en place en maintenant fermement la doublure.
4. Réglez le guide latéral (I) sur la barre de guidage pour vous assurer que l'étiquette est bien fixée et ne bouge pas.

Figure 2

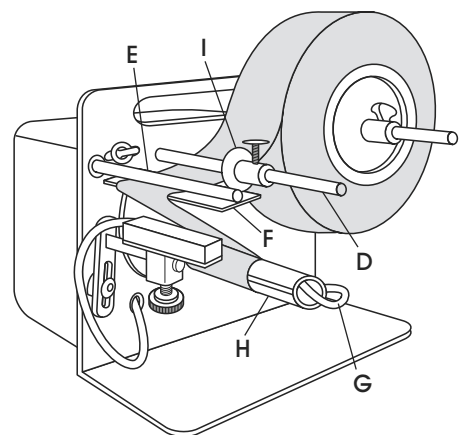

FONCTIONNEMENT

1. Une fois le rouleau d'étiquettes installé, réglez le capteur photoélectrique (J) pour qu'il soit positionné devant la doublure de l'étiquette. Orientez le capteur vers la position d'arrêt souhaitée sur l'étiquette. (Voir Figure 3)
2. Branchez le distributeur et basculez l'interrupteur (K) en position « on » (marche). La distribution des étiquettes s'enclenche.

NETTOYAGE DES RÉSIDUS SUR LA BOBINE RÉCEPTRICE

 **REMARQUE :** Plus la doublure d'étiquettes est enroulée autour de la bobine réceptrice, plus le rouleau d'étiquettes est distribué rapidement.

 **MISE EN GARDE!** Il n'est pas recommandé de retirer la pince à ressort de la bobine réceptrice lorsque les résidus sont enroulés autour de celle-ci.

1. Pour retirer les résidus sur la bobine réceptrice (H), faites tourner la doublure dans le sens inverse du sens de bobinage pour la relâcher.

Figure 3

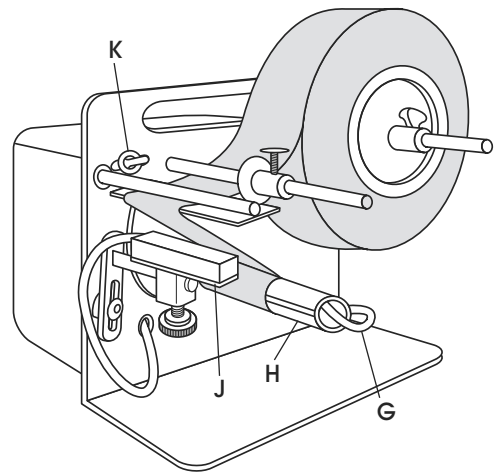

2. Lorsqu'elle est suffisamment lâche, retirez la doublure de la bobine réceptrice.
3. Une fois la pince à ressort (G) dégagée, retirez-la avec le reste des résidus de la doublure.

DÉPANNAGE

Si les étiquettes ne sont pas distribuées correctement, le capteur photoélectrique ne détecte pas le bord de l'étiquette.

1. Pour régler la direction de l'étiquette, desserrez la vis d'assemblage à six pans creux (vis qui maintient la barre et la plaque de distribution) à l'aide de la grande clé à douille inclus.
2. Faites tourner la plaque de distribution vers le haut ou vers le bas jusqu'à ce que l'étiquette touche correctement le capteur.
3. Serrez la vis d'assemblage à six pans creux pour maintenir le tout en place.

ULINE

1-800-295-5510
uline.ca