

ULINE H-1297, S-11507 PURE FLOW 1000® EYEWASH STATION

1-800-295-5510
uline.com

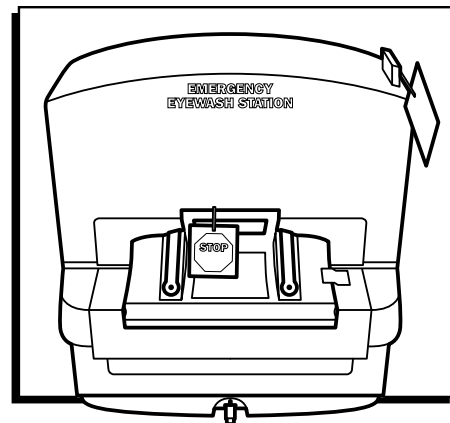

GENERAL INFORMATION

The H-1297 shipping carton should contain:

- Eye Wash Station
- Emergency Sign
- Hanging Bracket

Before installing S-11507 Pure Flow 1000® Saline Cartridges, inspect product for damage.

 **NOTE:** S-11507 Pure Flow 1000® Saline Cartridges are sold separately.

CARTRIDGE INSTALLATION

 **NOTE:** This eyewash station requires two saline cartridges to be installed at the same time.

1. Close the drain spigot by turning handle to the rear. (See Figure 1)

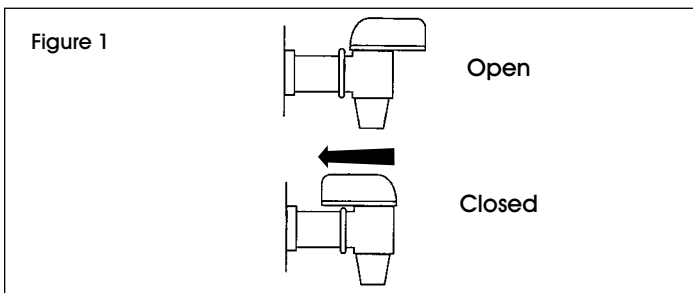

2. Remove cover by lifting up. (See Figure 2A) Open activating door. (See Figure 2B)

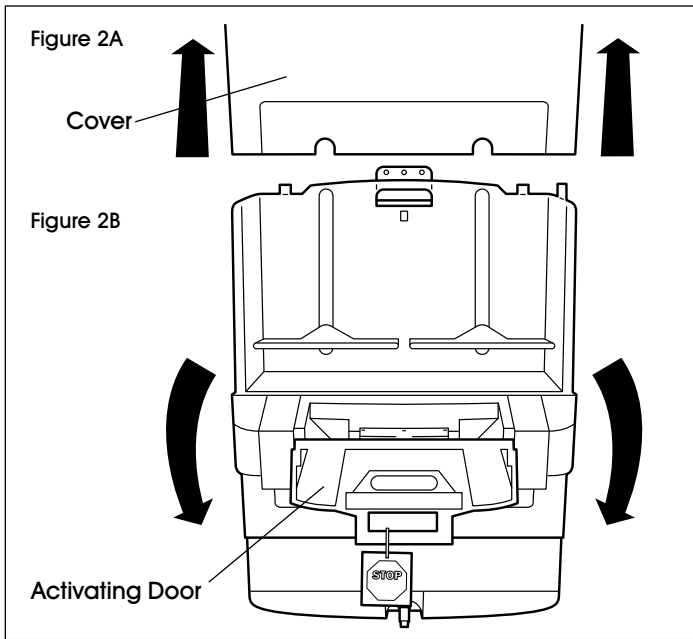

CARTRIDGE INSTALLATION CONTINUED

3. Raise reservoir to "Up" position, latch on housing by pressing back on latching tabs. (See Figure 3)

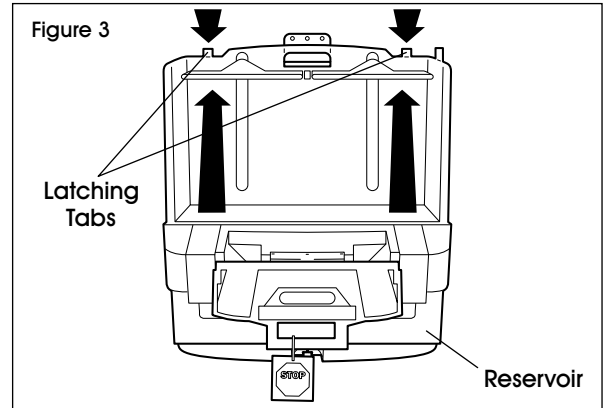

4. Place two S-11507 Pure Flow 1000® Saline Cartridges on the shelf. Nozzle assembly must be in front. (See Figure 4)

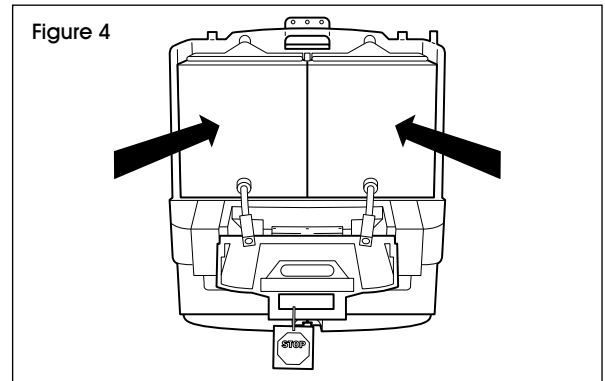

5. Pull green latch tabs forward to drop down reservoir, ensuring that plates are seated on bags and are not resting on the cartridge boxes. (See Figure 5)

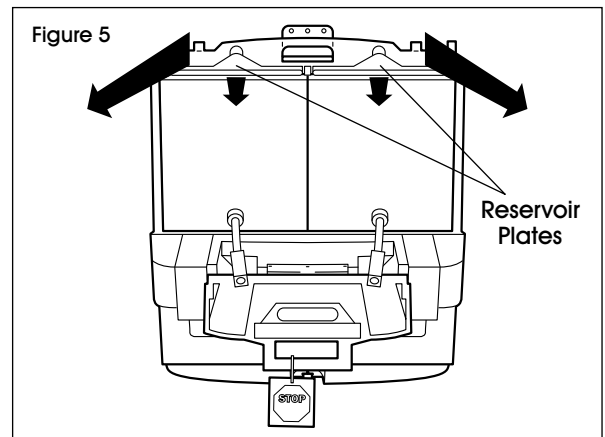

6. Replace cover. (See Figure 6)

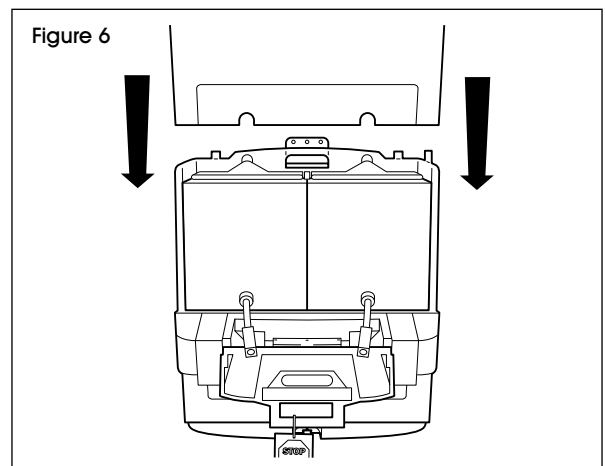

CARTRIDGE INSTALLATION CONTINUED

7. Remove rubber bands from activating strap and nozzle. Extend activating straps to the side. **Do not pull on the straps.** (See Figure 7)

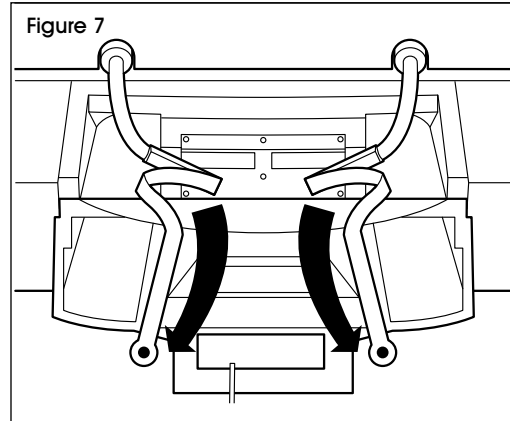

8. Snap right-hand nozzle into place on white nozzle plate. An audible 'click' will be heard to confirm that the nozzle is engaged. (See Figure 8)

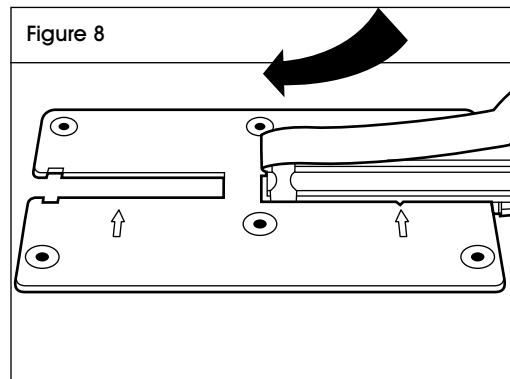

9. Snap left-hand nozzle into place on white nozzle plate. An audible 'click' will be heard to confirm that the nozzle is engaged. (See Figure 9)

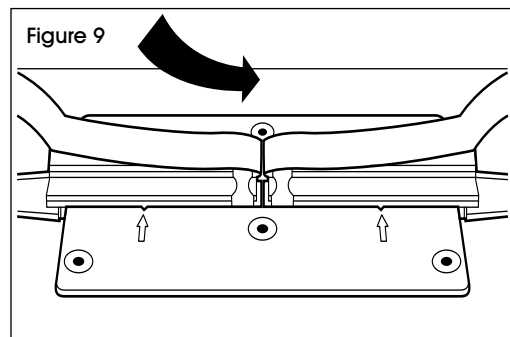

10. Position the two black straps over top of the activation door with the expiration date and batch number visible. **Do not twist or cross straps.** Close activation door. (See Figure 10)

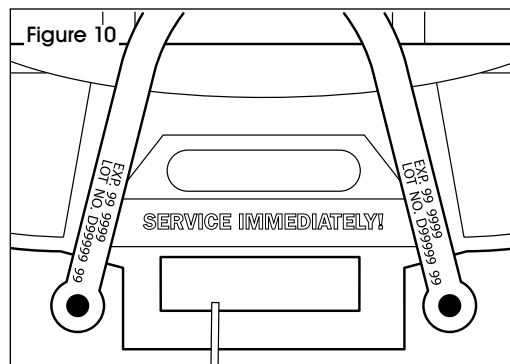

CARTRIDGE INSTALLATION CONTINUED

11. Position nozzle activating straps over top of door and down raised area on either side of the door handle so the straps cover the labels on the activation door. (See Figure 11)
12. Push plastic fastener into hole in door until flange is seated against the door. (See Figure 11)
13. Push center pin of fastener until it snaps into place flush with fastener head. (See Figure 11)

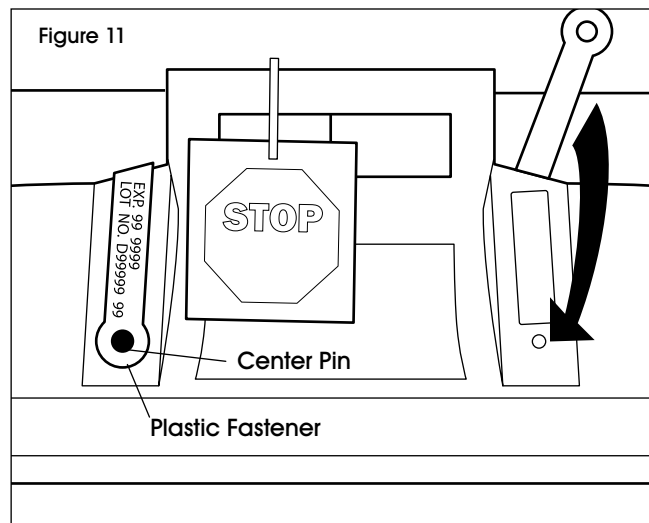

14. Position tamper seal on middle right-hand side of door. Half the seal must be on the door and the other half on the unit surface. (See Figure 12)
15. Attach lock or inspection tag through tab on cover. (See Figure 12)

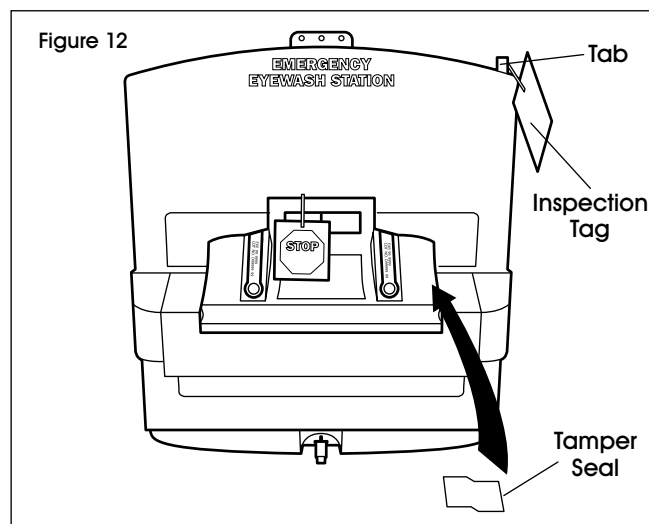

ULINE

1-800-295-5510
uline.com

ULINE H-1297, S-11507
PURE FLOW 1000®
ESTACIÓN LAVAOJOS

800-295-5510
uline.mx

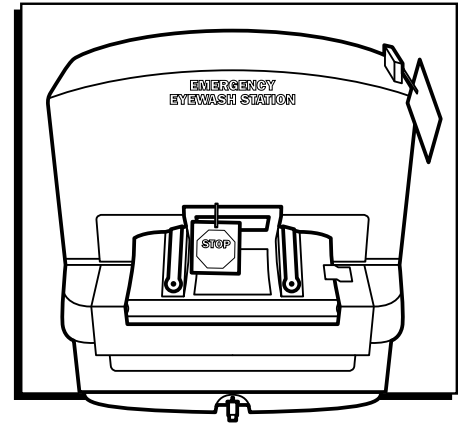

INFORMACIÓN GENERAL

La caja de la unidad H-1297 debe contener:

- Estación Lavaojos
- Letrero de Emergencia
- Soporte de Instalación

Antes de instalar los cartuchos de solución salina S-11507 Pure Flow 1000®, revise el producto para verificar que no haya daños.

 **NOTA:** Los cartuchos de solución salina S-11507 Pure Flow 1000® se venden por separado.

INSTALACIÓN DEL CARTUCHO

 **NOTA:** Esta estación lavaojos requiere que se instalen dos cartuchos de solución salina a la vez.

1. Cierre de boquilla de drenaje girando el asa hacia la parte posterior. (Vea Diagrama 1)
2. Quite la cubierta levantándola. (Vea Diagrama 2A)
Abra la puerta de activación. (Vea Diagrama 2B)

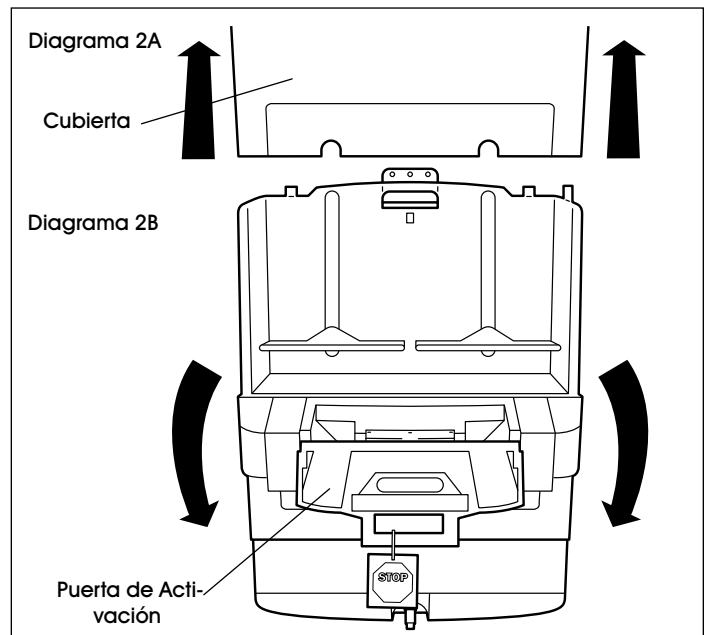
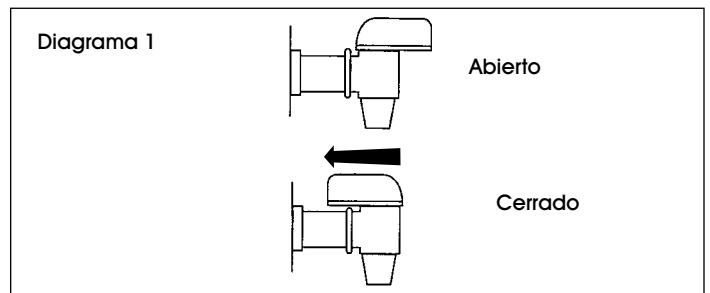

CONTINUACIÓN DE INSTALACIÓN DEL CARTUCHO

3. Coloque el depósito en la posición "Up" (Arriba) y trabe la cubierta presionando las pestañas de bloqueo hacia atrás. (Vea Diagrama 3)

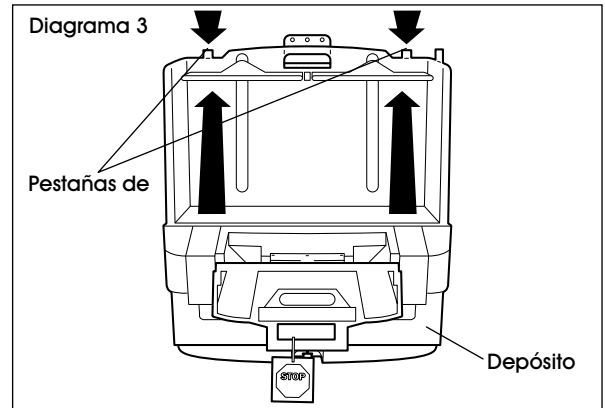

4. Coloque en la repisa dos cartuchos de solución salina S-11507 Pure Flow 1000®. El ensamblaje de la boquilla debe estar en la parte frontal. (Vea Diagrama 4)

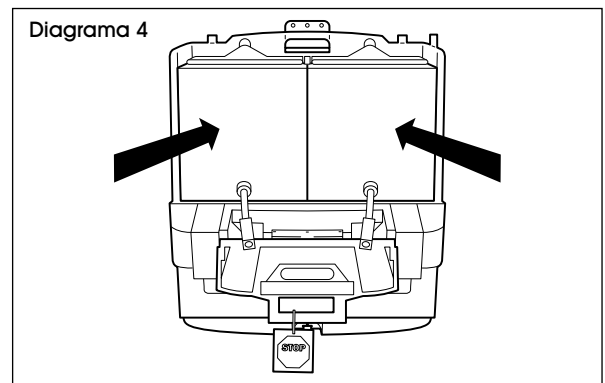

5. Jale las dos pestañas de bloqueo verdes hacia adelante para bajar el depósito, asegurándose de que las placas queden asentadas sobre las bolsas y no descansen sobre las cajas de los cartuchos. (Vea Diagrama 5)

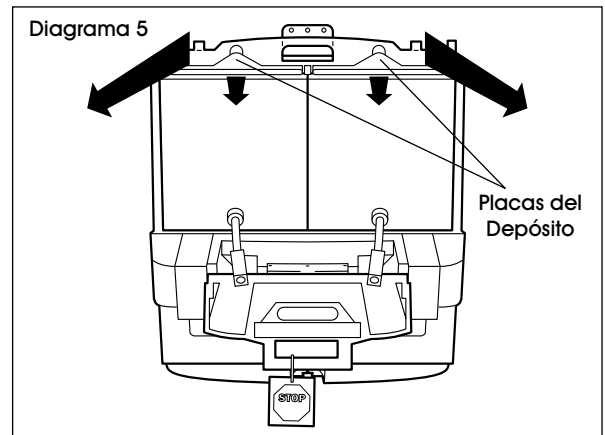

6. Vuelva a colocar la cubierta. (Vea Diagrama 6)

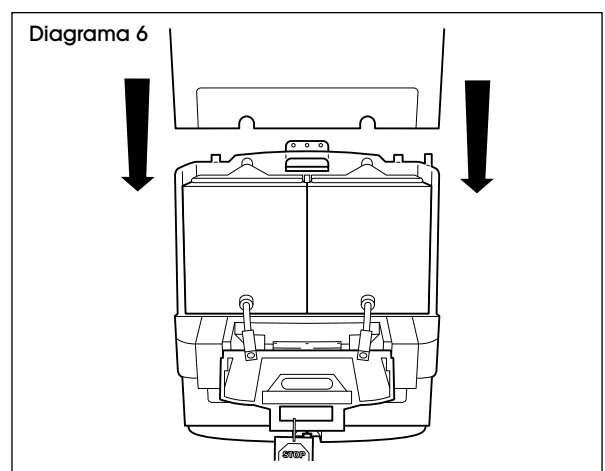

CONTINUACIÓN DE INSTALACIÓN DEL CARTUJO

7. Quite las ligas de goma de la correa de activación y la boquilla. Extienda las correas de activación hacia los lados. **No jale las correas.** (Vea Diagrama 7)

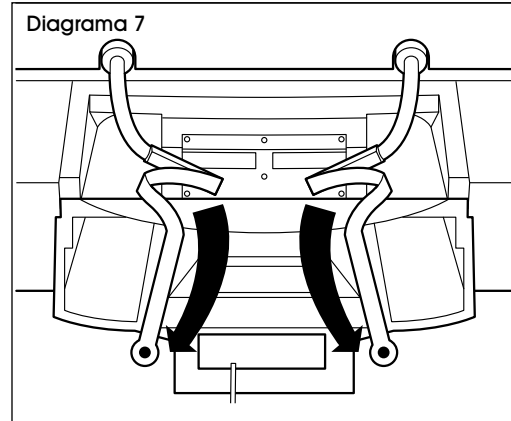

8. Inserte la boquilla derecha en su lugar sobre la placa con boquilla blanca ejerciendo presión. Escuchará un clic que confirma que la boquilla está colocada. (Vea Diagrama 8)

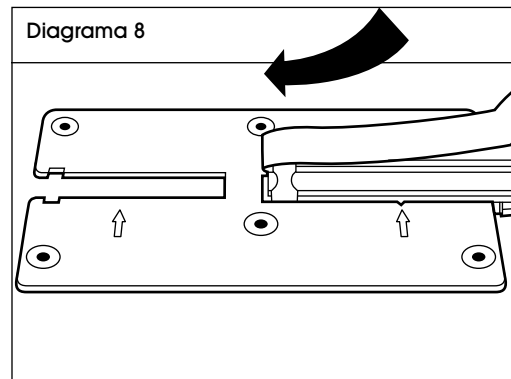

9. Inserte la boquilla izquierda en su lugar sobre la placa con boquilla blanca ejerciendo presión. Escuchará un clic que confirma que la boquilla está colocada. (Vea Diagrama 9)

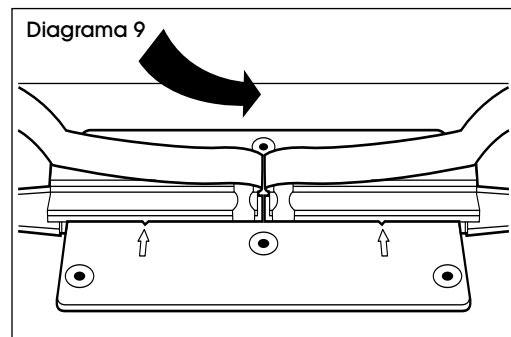

10. Coloque las dos correas negras sobre la parte superior de la puerta de activación con la fecha de caducidad y el número de lote visibles. **No gire ni cruce las correas.** Cierre la puerta de activación. (Vea Diagrama 10)

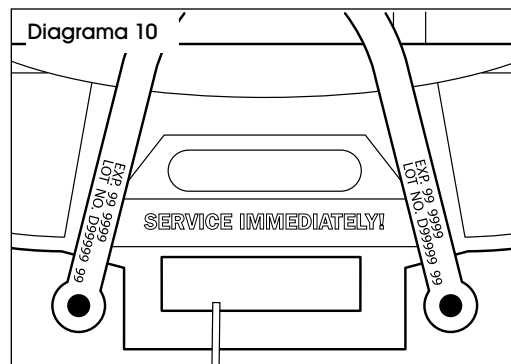

CONTINUACIÓN DE INSTALACIÓN DEL CARTUJO

11. Coloque las correas de activación de las boquillas sobre la puerta y hacia abajo de la zona elevada de cada uno de los lados del asa de la puerta, de forma que las correas cubran las etiquetas adhesivas de la puerta de activación. (Vea Diagrama 11)
12. Inserte los cinchos de plástico en los orificios de la puerta hasta que la brida quede asentada contra la puerta. (Vea Diagrama 11)
13. Ejercer presión sobre la clavija central del cincho hasta que se inserte en su lugar al ras con la cabeza del cincho. (Vea Diagrama 11)

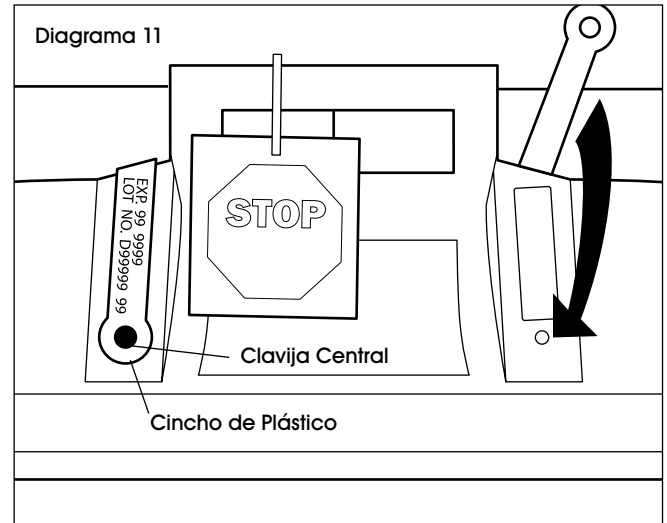

14. Coloque el sello a prueba de alteraciones sobre la sección central del lado derecho de la puerta. La mitad del sello deberá estar sobre la puerta y la otra mitad sobre la superficie de la unidad. (Vea Diagrama 12)
15. Coloque un seguro o una etiqueta de inspección a través de la pestaña de la cubierta. (Vea Diagrama 12)

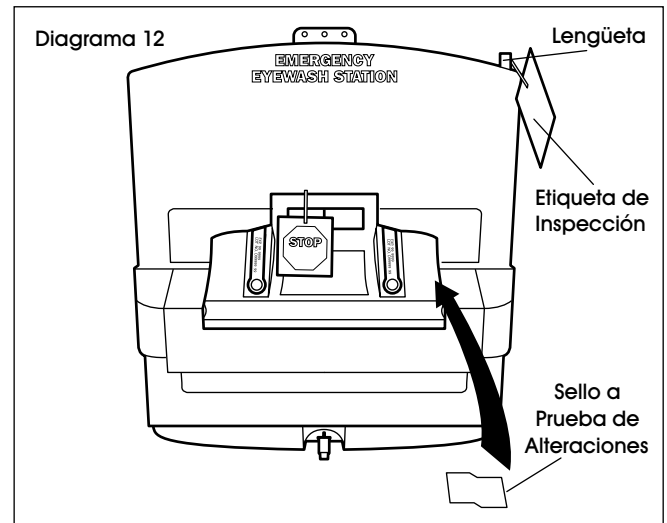

ULINE

800-295-5510
uline.mx

ULINE H-1297, S-11507

**PURE FLOW 1000^{md} –
STATION DE LAVAGE
DES YEUX**

1-800-295-5510
uline.ca

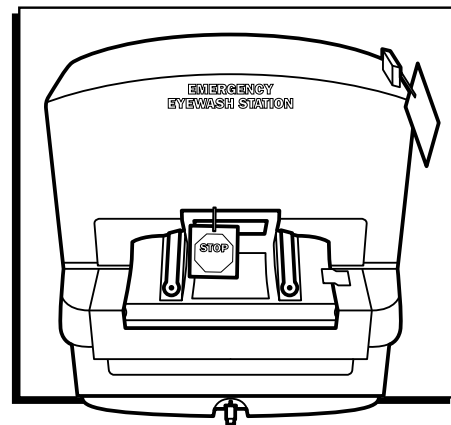

RENSEIGNEMENTS GÉNÉRAUX

La boîte d'expédition (H-1297) doit contenir :

- Station de lavage des yeux
- Affiche de sécurité
- Support de suspension

Avant d'installer les cartouches de solution saline Pure Flow 1000^{MD} (S-11507), inspectez le produit pour vous assurer qu'il n'est pas endommagé.

 **REMARQUE :** Les cartouches de solution saline Pure Flow 1000^{MD} (S-11507) sont vendues séparément.

INSTALLATION DE LA CARTOUCHE

 **REMARQUE :** Deux cartouches de solution saline doivent être installées en même temps sur cette station de lavage des yeux.

1. Fermez le robinet en tournant la poignée vers l'arrière. (Voir Figure 1)
2. Retirez le couvercle en le soulevant. (Voir Figure 2A)
Ouvrez la porte d'activation. (Voir Figure 2B)

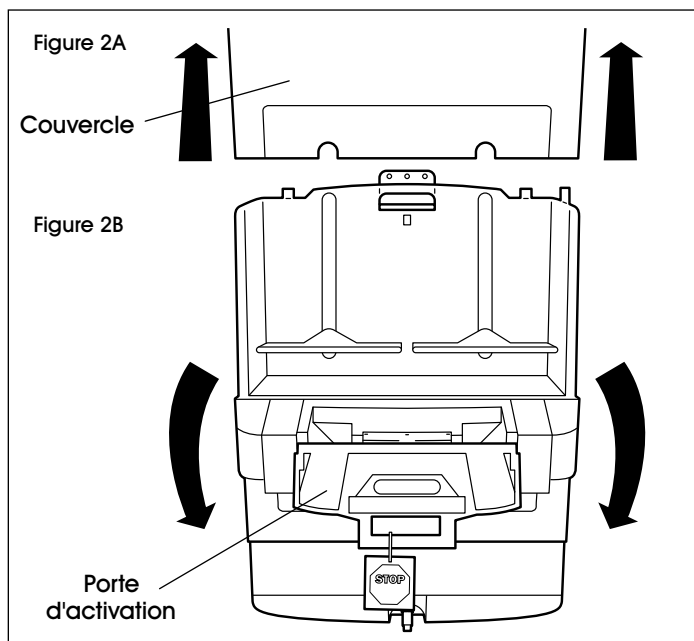
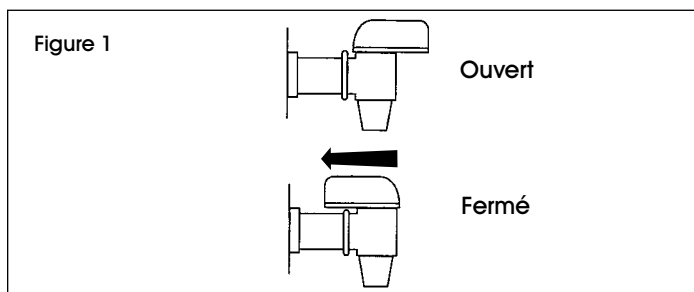

INSTALLATION DE LA CARTOUCHE SUITE

3. Soulevez le réservoir vers le haut, puis accrochez-le au boîtier en appuyant sur les crans de verrouillage. (Voir Figure 3)

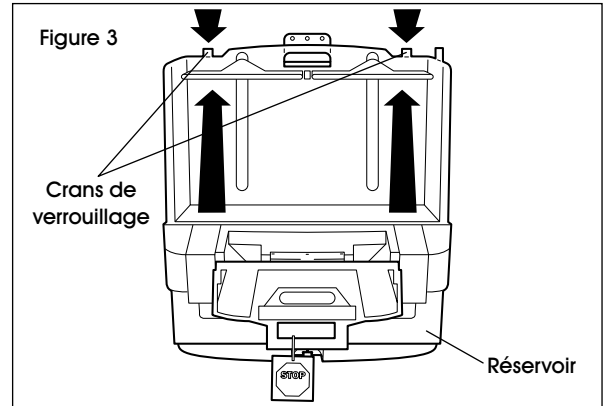

4. Placez deux cartouches de solution saline Pure Flow 1000^{MD} (S-11507) sur la tablette. Les buses doivent être à l'avant. (Voir Figure 4)

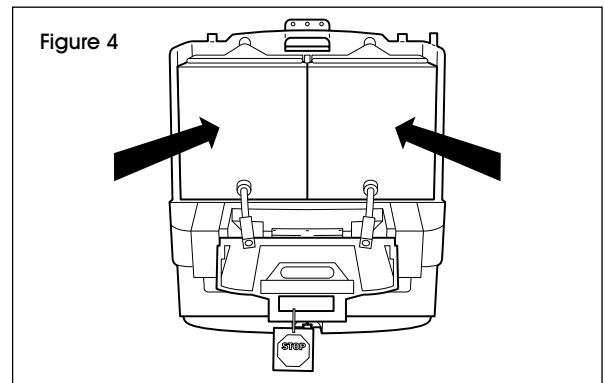

5. Tirez sur les crans de verrouillage verts pour abaisser le réservoir en vous assurant que les plaques s'appuient sur les sacs et ne reposent pas sur les cartouches. (Voir Figure 5)

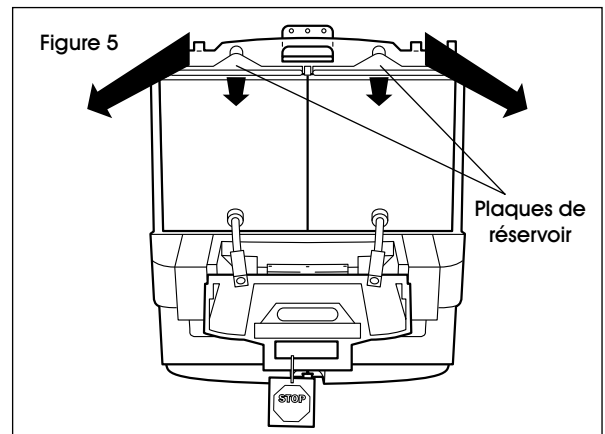

6. Remplacez le couvercle. (Voir Figure 6)

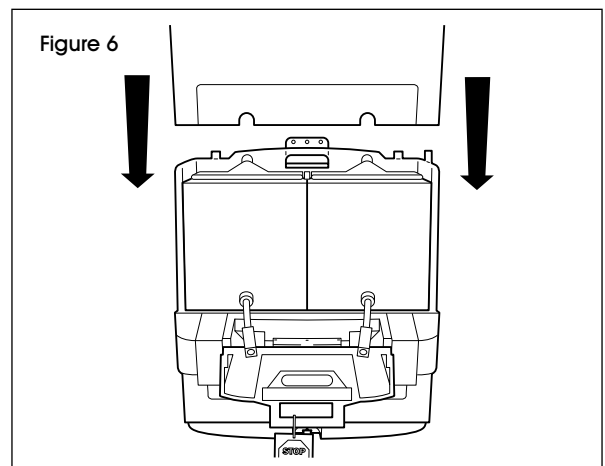

INSTALLATION DE LA CARTOUCHE SUITE

7. Retirez les bandes élastiques de la courroie d'activation et de la buse. Étendre les courroies d'activation sur le côté. **Ne tirez pas sur les courroies.** (Voir Figure 7)

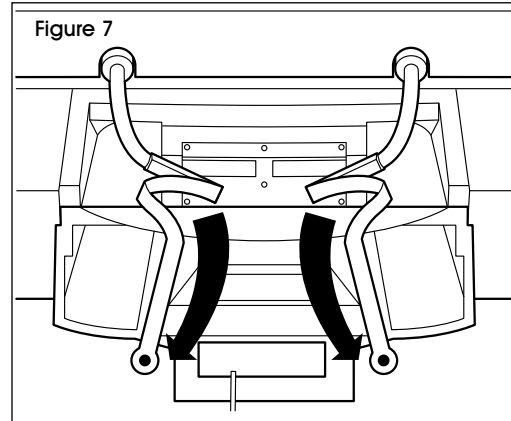

8. Encliquez la buse de droite en place sur la plaque de buse blanche. Un déclic audible confirmera que la buse est bien en place. (Voir Figure 8)

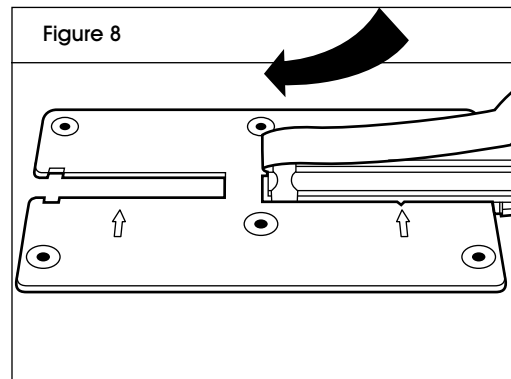

9. Encliquez la buse de gauche en place sur la plaque de buse blanche. Un déclic audible confirmera que la buse est bien en place. (Voir Figure 9)

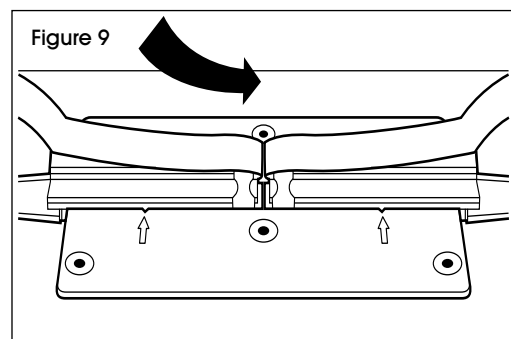

10. Placez les deux courroies noires au-dessus de la porte d'activation en vous assurant que la date d'expiration et le numéro de lot sont visibles. Évitez d'entortiller ou d'entrecroiser les courroies. Fermez la porte d'activation. (Voir Figure 10)

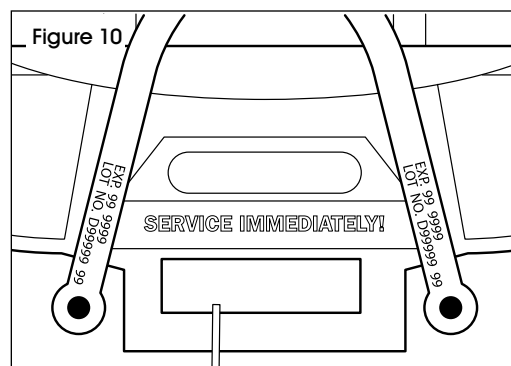

INSTALLATION DE LA CARTOUCHE SUITE

11. Placez la buse d'activation des courroies sur le dessus de la porte et vers le bas sur la zone surélevée sur chaque côté de la poignée de porte de façon à ce que les courroies couvrent les étiquettes sur la porte d'activation. (Voir Figure 11)
12. Poussez l'attache en plastique dans le trou de la porte jusqu'à ce que la bride soit appuyée contre la porte. (Voir Figure 11)
13. Poussez la tige du centre de l'attache jusqu'à ce qu'elle s'enclenche au ras de la tête de l'attache. (Voir Figure 11)

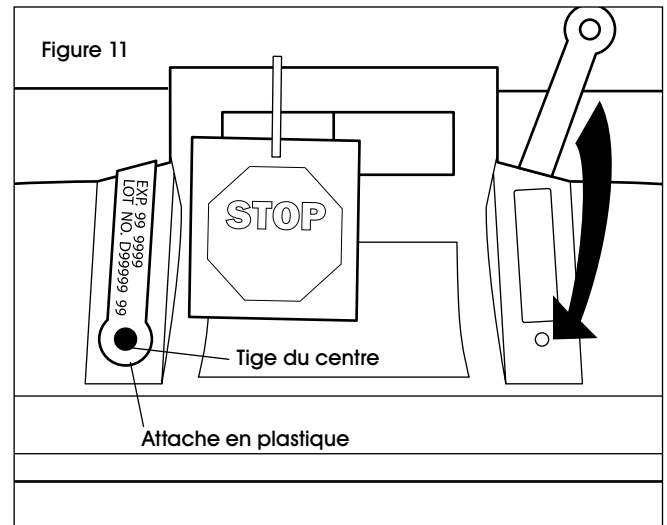

14. Placez le scellé d'invulnérabilité au milieu du côté droit de la porte. La moitié du scellé doit se trouver sur la porte et l'autre moitié sur la surface de l'unité. (Voir Figure 12)
15. Fixez le verrou ou l'étiquette d'inspection à travers le cran situé sur le couvercle. (Voir Figure 12)

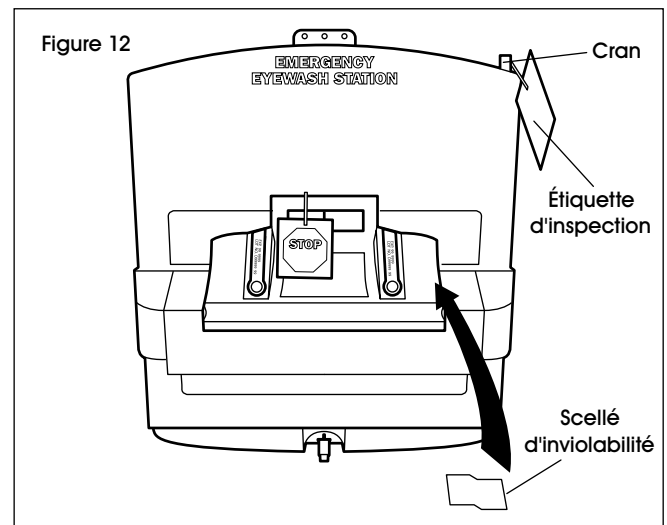

ULINE

1-800-295-5510
uline.ca