

ULINE H-1486, H-1487 MANUAL LIFT TABLE – 32 x 20"

1-800-295-5510
uline.com



TECHNICAL INFORMATION

SPECIFICATIONS	H-1486	H-1487
Capacity	660 lbs.	1,100 lbs.
Height Raised	35"	35"
Height Lowered	11"	11"
Table Size	32 x 20 x 2"	32 x 20 x 2"
Total Height	39"	39"
Overall Length	37"	37"
Foot Pedal Cycles to Max Height	32	45
Wheel Diameter	5"	5"
Weight	165 lbs.	187 lbs.
Working Volume of Oil Cylinder	164 ml	164 ml
Oil Capacity	250 ml	250 ml

GENERAL INFORMATION

1. Read all instructions carefully before operating the lift table.
2. DO NOT overload the lift table and always operate it within the rated load. Overloading will cause damage to the lift table and the operator.
3. DO NOT stand or sit on the table to work.
4. DO NOT put hands or feet under the table when lowering.
5. Apply the brakes while loading to prevent the table from moving.
6. The load must be distributed uniformly across the whole table.
7. DO NOT load loose or unstable loads onto the table.
8. DO NOT leave the table loaded for extended periods of time.
9. DO NOT move the truck while lifting.
10. The table should only be used on flat solid surfaces.
11. Make sure not to overload the table when it is in the raised position. The safety valve only works as the table is lifted. Overloading in the raised position may damage the table.
12. When loading and unloading goods in the raised position, do not drag loads across the table. This may cause offset loading and the table may turn over.
13. When maintaining and repairing the table, the stand bar should be used to support the fork arm in order to prevent table from falling. There should not be a load on table while maintaining and repairing the table.

ASSEMBLY

1. The foot lever is dismantled when shipped. It must be attached to lift table before operating.
2. These are folding tables. They can only be operated if the handle is in the upright position.

FOOT LEVER INSTALLATION

1. Insert the foot pedal into the hole of the square bar.
2. Fix the foot pedal with a bolt, flat washer a lock washer, and a nut.
3. Tighten the nut with a wrench.

HANDLE LOWERING

1. Table must be in lowered position.
2. Pull buckle toward the foot pedal. (See Figure 1)
3. Fold the handle down, toward loading platform.
4. To unfold the handle, pull the handle to the upright position until it locks into place.

Figure 1

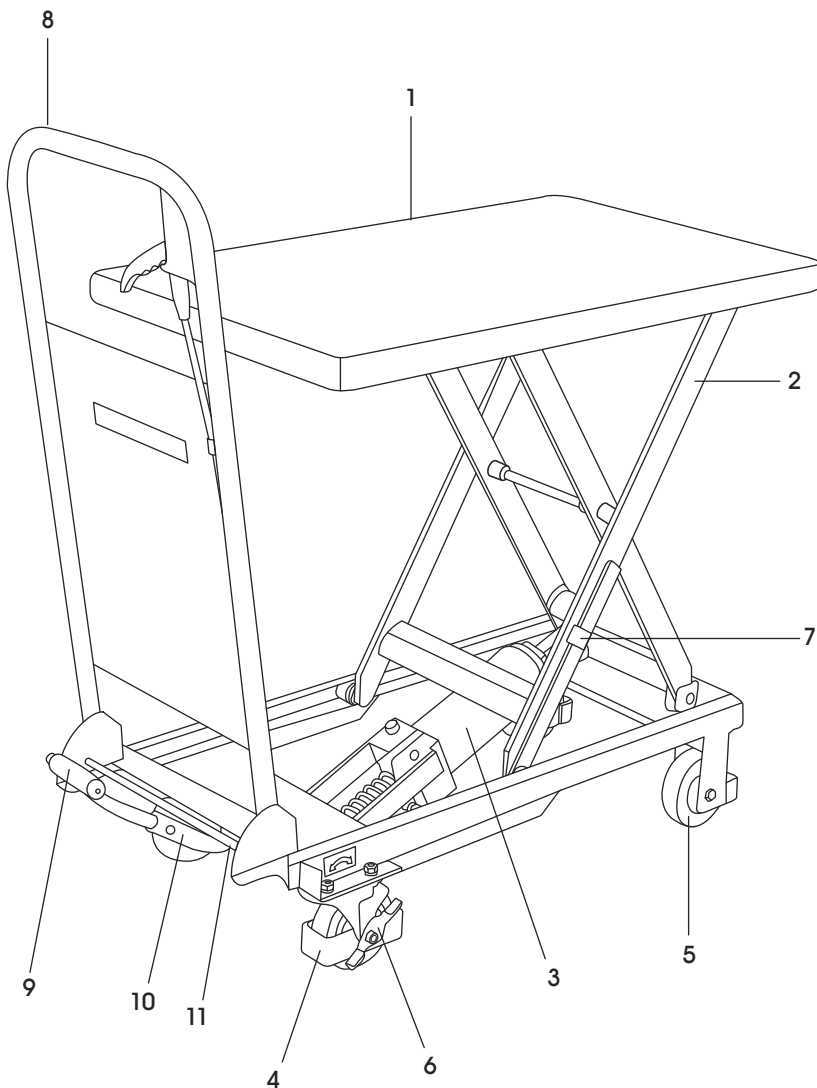

#	PART NAME
1	Loading Platform
2	Lift Mechanism
3	Hydraulic Cylinder
4	Swivel Caster
5	Rigid Caster
6	Brake
7	Safety Stand Bar
8	Handle
9	Foot Pedal
10	Square Bar
11	Buckle

MAINTENANCE

It is very important to conduct necessary maintenance and upkeep so as to prolong the service life and safety of the lift table. Please check the lift table before operation accordingly:

1. Check for any distortion or bending of any parts of the lift table.
2. Check the brake of the truck and the condition of the wheels.
3. Check for oil leakage in the hydraulic system.
4. Add or fill lubricant to each friction surface before daily operation.
5. If there is any failure, the lift table should be repaired at once before it is put into use again.
6. Change the hydraulic oil every twelve months. Choose appropriate hydraulic oil according to the climate conditions.
7. To change the hydraulic oil:
 - a. Unscrew sealing screw with a wrench.
 - b. Lift the hand lever.
 - c. Twist off screw of the oil plug and fill pump with hydraulic oil.

TROUBLESHOOTING

OPERATING ISSUE	CAUSES	RECOMMENDATIONS
Does not reach the full lift height.	1) Steel ball of the check-valve is not fully seating. 2) Firing pin does not allow the steel ball to fully seat. 3) Low hydraulic oil.	1) Clean the valve opening and replace the steel ball. 2) Adjust the tension rate of the steel wire connected to the hand lever to adjust the seating of the firing pin. 3) Add hydraulic oil.
The table rises then descends.	1) Steel ball of the check-valve is not fully seating. 2) Firing pin does not allow the steel ball to fully seat.	1) Clean the valve opening and replace the steel ball. 2) Adjust the tension rate of the steel wire connected to the hand lever to adjust the seating of firing pin.
The table board does not descend.	The travel of the firing pin is not enough to open the steel ball.	Adjust the tension rate of the steel wire rope to make firing pin at suitable place and apply lubricant to the pin.
Oil leakage at firing pin.	The O-ring is damaged.	Change pump.
Oil leakage at pump.	The seal ring is damaged. Change hydraulic oil.	Change pump. 1) Unscrew sealing screw with a wrench. 2) Lift the hand lever. 3) Twist off screw of the oil plug and fill pump with hydraulic oil.
Table will not rise.	Cable may be disconnected.	Ensure cable with silver sleeve is terminating inside of nut. (See Figures 2-4)

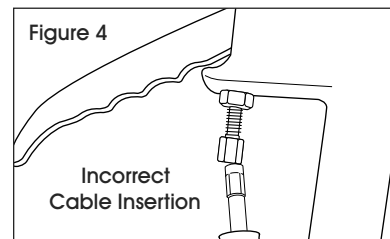
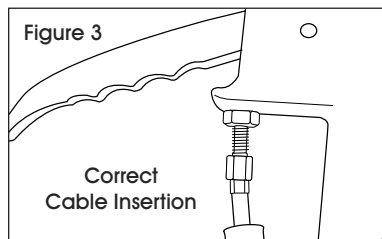
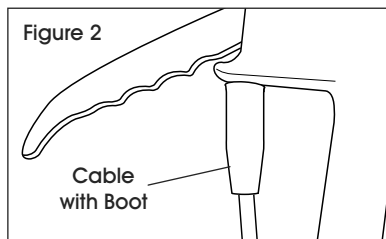

ULINE

1-800-295-5510

uline.com

ULINE H-1486, H-1487
**MESA DE ELEVACIÓN
 MANUAL – 32 x 20"**

800-295-5510
 uline.mx



INFORMACIÓN TÉCNICA

ESPECIFICACIONES	H-1486	H-1487
Capacidad	660 lbs.	1,100 lbs.
Altura Máxima	35"	35"
Altura Mínima	11"	11"
Tamaño de la Mesa	32 x 20 x 2"	32 x 20 x 2"
Altura Total	39"	39"
Largo Total	37"	37"
Ciclos del Pedal hasta la Altura Máxima	32	45
Diámetro de la Llanta	5"	5"
Peso	165 lbs.	187 lbs.
Volumen de Funcionamiento del Cilindro de Aceite	164 ml	164 ml
Capacidad de Aceite	250 ml	250 ml

INFORMACIÓN GENERAL

1. Lea con cuidado todas las instrucciones antes de utilizar la mesa de elevación.
2. NO sobrecargue la mesa de elevación y hágala funcionar siempre dentro de la carga nominal. La sobrecarga causará daños a la mesa de elevación y al operador.
3. NO se ponga de pie ni se siente en la mesa para trabajar.
4. NO ponga las manos o los pies debajo de la mesa al bajarla.
5. Ponga los frenos al cargarla para evitar que la mesa se desplace.
6. La carga debe repartirse uniformemente por toda la mesa.
7. NO deje cargas sueltas o inestables sobre la mesa.
8. NO deje la mesa cargada durante periodos prolongados.
9. NO mueva el carrito mientras eleva.
10. La mesa solo se debe utilizar sobre superficies planas y sólidas.
11. Asegúrese de no sobrecargar la mesa cuando se encuentre en posición elevada. La válvula de seguridad solo funciona mientras se eleva la mesa. Sobrecargar la mesa en posición elevada podría dañarla.
12. Al cargar o descargar artículos en posición elevada, no arrastre las cargas a lo largo de la mesa. Esto puede desequilibrar la carga y la mesa podría volcarse.
13. Al realizar tareas de mantenimiento y reparación a la mesa, la barra vertical deberá usarse para apoyar el brazo de la horquilla y evitar que la mesa se caiga. No debe haber carga alguna sobre la mesa mientras se realizan tareas de mantenimiento o reparación.

ENSAMBLE

1. El pedal se desmonta para el envío. Debe colocarse en la mesa de elevación antes de hacerla funcionar.
2. Estas son mesas plegables. Solo pueden funcionar si el asa está en posición vertical.

INSTALACIÓN DEL PEDAL

1. Inserte el pedal en el orificio ubicado en la barra cuadrada.
2. Fije el pedal con un perno, una rondana plana, una de seguridad y una tuerca.
3. Apriete la tuerca con una llave.

BAJAR EL ASA

1. La mesa debe estar en posición baja.
2. Jale la hebilla hacia el pedal. (Vea Diagrama 1)
3. Baje el asa hacia la plataforma de carga.
4. Para subir el asa, jálela a la posición vertical hasta que se fije en su lugar.

Diagrama 1

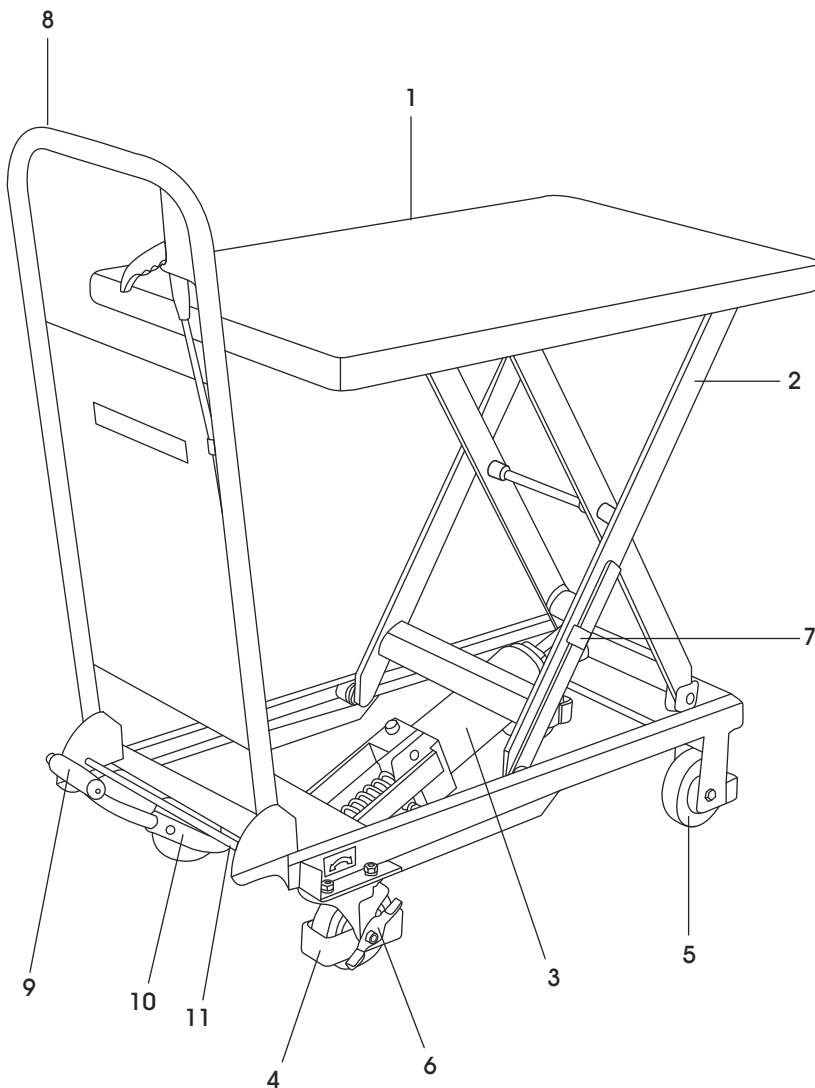

#	NOMBRE DE PARTE
1	Plataforma de Carga
2	Mecanismo de Elevación
3	Cilindro Hidráulico
4	Rueda Giratoria
5	Rueda Rígida
6	Freno
7	Barra de Soporte de Seguridad
8	Asa
9	Pedal
10	Barra Cuadrada
11	Hebilla

MANTENIMIENTO

Es muy importante realizar el mantenimiento necesario para prolongar la vida útil y la seguridad de la mesa de elevación. Verifique la mesa de elevación antes de hacerla funcionar:

1. Revise que no haya partes deformadas o dobladas de la mesa de elevación.
2. Verifique el estado del freno del carrito y de las llantas.
3. Verifique que no haya fugas de aceite en el sistema hidráulico.
4. Agregue o rellene con lubricante cada una de las superficies de fricción antes del funcionamiento diario.
5. En caso de alguna falla, la mesa de elevación debe repararse de inmediato antes de volver a utilizar.
6. Cambie el aceite hidráulico cada doce meses. Elija el aceite hidráulico adecuado según las condiciones climáticas.
7. Para cambiar el aceite hidráulico:
 - a. Retire el tornillo del empaque con una llave.
 - b. Levante la palanca de mano.
 - c. Gire el tornillo del tapón de aceite hasta quitarlo y llene la bomba con aceite hidráulico.

SOLUCIÓN DE PROBLEMAS

PROBLEMA DE FUNCIONAMIENTO	CAUSAS	RECOMENDACIONES
No alcanza la altura máxima de elevación.	1) El balín de acero de la válvula de control no se asienta por completo. 2) El perno de disparo no permite que el balín de acero se asiente por completo. 3) El nivel de aceite hidráulico es bajo.	1) Limpie la abertura de la válvula y reemplace el balín de acero. 2) Ajuste la tasa de tensión del alambre de acero conectado a la palanca de mano para ajustar el asiento del perno de disparo. 3) Agregue aceite hidráulico.
La mesa se eleva y luego desciende.	1) El balín de acero de la válvula de control no se asienta por completo. 2) El perno de disparo no permite que el balín de acero se asiente por completo.	1) Limpie la abertura de la válvula y reemplace el balín de acero. 2) Ajuste la tasa de tensión del alambre de acero conectado a la palanca de mano para ajustar el asiento del perno de disparo.
La mesa no desciende.	El recorrido del perno de disparo no es suficiente para abrir el balín de acero.	Ajuste la tasa de tensión de la cuerda del alambre de acero para colocar el perno de disparo en una posición adecuada y aplique lubricante al perno.
Fuga de aceite en el perno de disparo.	El anillo tórico está dañado.	Cambie la bomba.
Fuga de aceite en la bomba.	El empaque está dañado. Cambie el aceite hidráulico.	Cambie la bomba. 1) Retire el tornillo del empaque con una llave. 2) Levante la palanca de mano. 3) Desenrosque el tornillo del tapón de aceite y llene la bomba con aceite hidráulico.
La mesa no se eleva.	El cable podría estar desconectado.	Asegúrese de que el cable con el recubrimiento plateado termine dentro de la tuerca. (Vea Diagramas 2-4)

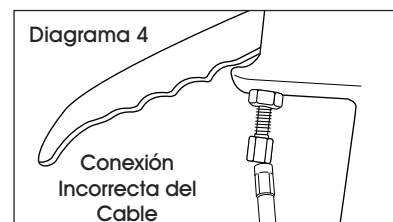
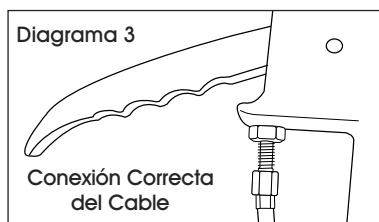
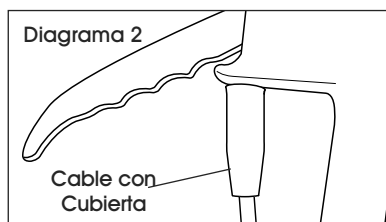

ULINE

800-295-5510
uline.mx

ULINE H-1486, H-1487
**TABLE ÉLÉVATRICE
MANUELLE – 32 X 20 po**

1 800 295-5510
uline.ca



RENSEIGNEMENTS TECHNIQUES

SPÉCIFICATIONS	H-1486	H-1487
Capacité	660 lb	1 100 lb
Hauteur élevée	35 po	35 po
Hauteur abaissée	11 po	11 po
Dimensions de la table	32 x 20 x 2 po	32 x 20 x 2 po
Hauteur totale	39 po	39 po
Longueur hors tout	37 po	37 po
Cycles du levier à pied jusqu'à la hauteur maximale	32	45
Diamètre des roues	5 po	5 po
Poids	165 lb	187 lb
Volume fonctionnel du cylindre à huile	164 ml	164 ml
Volume maximal d'huile	250 ml	250 ml

RENSEIGNEMENTS GÉNÉRAUX

1. Lisez soigneusement toutes les instructions avant d'utiliser la table élévatrice.
2. NE surchargez PAS la table élévatrice et respectez toujours sa charge nominale. Une surcharge risque d'endommager la table élévatrice et de blesser l'utilisateur.
3. NE montez PAS debout ou assis sur la table pour travailler.
4. NE placez PAS vos mains ou vos pieds sous la table en l'abaissant.
5. Appliquez les freins lors du chargement pour empêcher que la table se déplace.
6. La charge doit être répartie uniformément sur toute la table.
7. NE placez PAS des charges lâches ou instables sur la table.
8. NE laissez PAS de charge sur la table pendant de longues périodes.
9. NE bougez PAS le chariot lors du levage.
10. La table doit être utilisée uniquement sur des surfaces planes et solides.
11. Assurez-vous de ne pas surcharger la table lorsqu'elle est en position élevée. La soupape de sécurité fonctionne uniquement lors du levage. Une surcharge lorsque la table est en position élevée risque de l'endommager.
12. Lors du chargement et du déchargement des marchandises en position élevée, ne traînez pas les charges sur la table. Cela peut déséquilibrer le chargement et renverser la table.
13. Lors de l'entretien et la réparation de la table, la barre de soutien doit être utilisée pour soutenir le bras de fourche afin d'empêcher la table de tomber. La table ne doit porter aucune charge lors de l'entretien et de la réparation.

ASSEMBLAGE

1. Le levier à pied est démonté lors de la livraison. Il doit être fixé sur la table élévatrice avant l'utilisation.
2. Ces tables sont pliantes. Elles ne peuvent être utilisées que si la poignée est en position verticale.

INSTALLATION DU LEVIER À PIED

1. Insérez le levier à pied dans le trou de la barre carrée.
2. Fixez le levier à pied à l'aide d'un boulon, d'une rondelle plate, d'une rondelle de blocage et d'un écrou.
3. Serrez l'écrou à l'aide d'une clé.

Figure 1

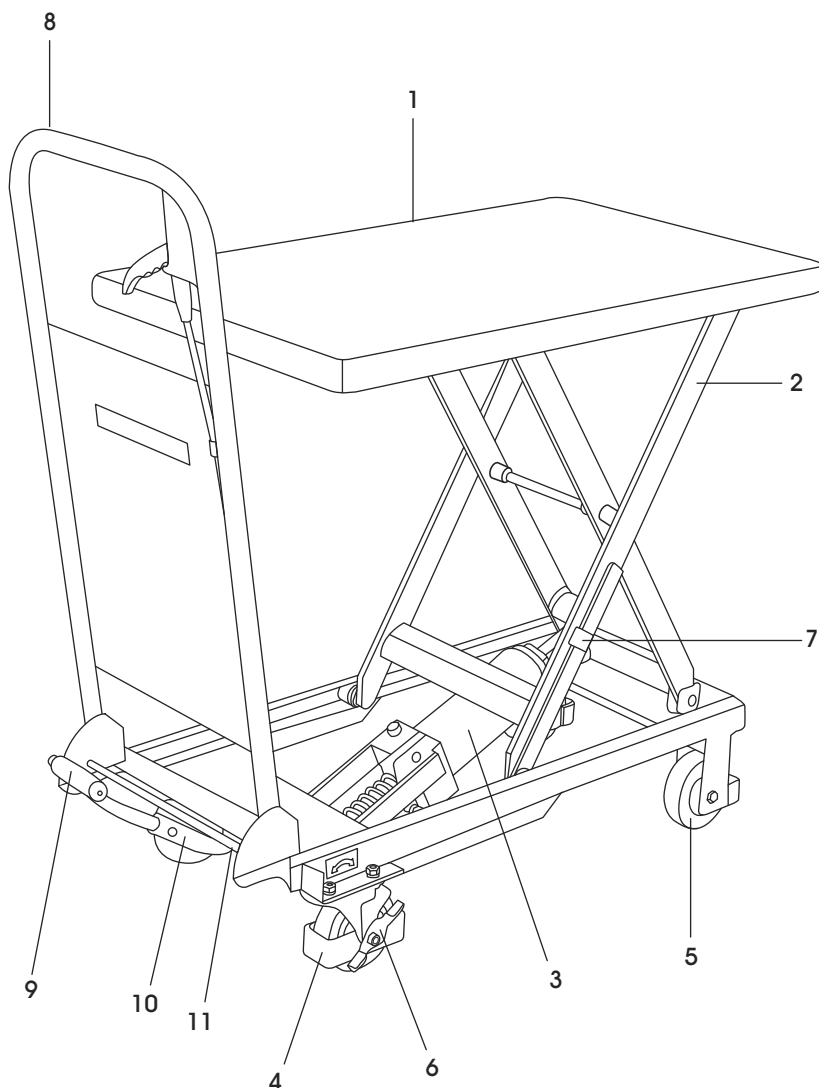

POUR RABATTRE LA POIGNÉE

1. La table doit être en position abaissée.
2. Tirez la boucle vers le levier à pied. (Voir Figure 1)
3. Rabattez la poignée vers le bas, vers la plateforme de chargement.
4. Pour déplier la poignée, tirez-la en position verticale jusqu'à ce qu'elle s'enclenche.

#	NOM DE PIÈCES
1	Plateforme de chargement
2	Mécanisme de levage
3	Cylindre hydraulique
4	Roulette pivotante
5	Roulette fixe
6	Frein
7	Barre de sécurité
8	Poignée
9	Levier à pied
10	Barre carrée
11	Boucle

ENTRETIEN

Il est très important d'effectuer l'entretien nécessaire afin d'améliorer la durée de vie et la sécurité de la table élévatrice. Veuillez vérifier les points suivants avant d'utiliser la table :

1. Assurez-vous que les pièces de la table élévatrice ne sont pas déformées ou pliées.
2. Vérifiez les freins du chariot et l'état des roues.
3. Vérifiez s'il y a des fuites d'huile dans le système hydraulique.
4. Lubrifiez chaque surface de frottement avant l'utilisation quotidienne.
5. En cas de défaillance, la table élévatrice doit être réparée immédiatement avant d'être utilisée de nouveau.
6. Changez l'huile hydraulique tous les douze mois. Choisissez l'huile hydraulique appropriée en fonction des conditions climatiques.
7. Pour changer l'huile hydraulique :
 - a. Dévissez la vis d'étanchéité à l'aide d'une clé.
 - b. Levez le levier manuel.
 - c. Dévissez la vis du bouchon d'huile et remplissez la pompe avec de l'huile hydraulique.

DÉPANNAGE

PROBLÈME	CAUSES	RECOMMANDATIONS
La table n'atteint pas la hauteur maximale d'élévation.	1) La bille en acier du clapet antiretour n'est pas complètement en place. 2) La goupille de déclenchement empêche la bille en acier de se loger complètement. 3) Le niveau d'huile hydraulique est bas.	1) Nettoyez l'ouverture du clapet et remettez en place la bille en acier. 2) Réglez le niveau de tension du fil d'acier relié au levier manuel pour ajuster la position de la goupille de déclenchement. 3) Ajoutez de l'huile hydraulique.
La table s'élève puis redescend.	1) La bille en acier du clapet antiretour n'est pas complètement en place. 2) La goupille de déclenchement empêche la bille en acier de se loger complètement.	1) Nettoyez l'ouverture du clapet et remettez en place la bille en acier. 2) Réglez le niveau de tension du fil d'acier relié au levier manuel pour ajuster la position de la goupille de déclenchement.
Le plateau de la table ne descend pas.	La goupille de déclenchement ne se déplace pas suffisamment pour laisser passer la bille en acier.	Réglez le niveau de tension du câble en acier pour déplacer la goupille de déclenchement à l'endroit approprié et lubrifiez la goupille.
Fuites d'huile au niveau de la goupille de déclenchement.	Le joint torique est endommagé.	Remplacez la pompe.
Fuites d'huile au niveau de la pompe.	La bague d'étanchéité est endommagée. Changez l'huile hydraulique.	Remplacez la pompe. 1) Dévissez la vis d'étanchéité à l'aide d'une clé. 2) Soulevez le levier manuel. 3) Dévissez la vis du bouchon d'huile et remplissez la pompe avec de l'huile hydraulique.
La table ne s'élève pas.	Le câble est peut-être débranché.	Assurez-vous que le câble avec le manchon argenté est inséré dans l'écrou. (Voir Figures 2 à 4)

DÉPANNAGE

