

ULINE H-950
SHRINKFAST™
HEAT GUN #998

1-800-295-5510
 uline.com

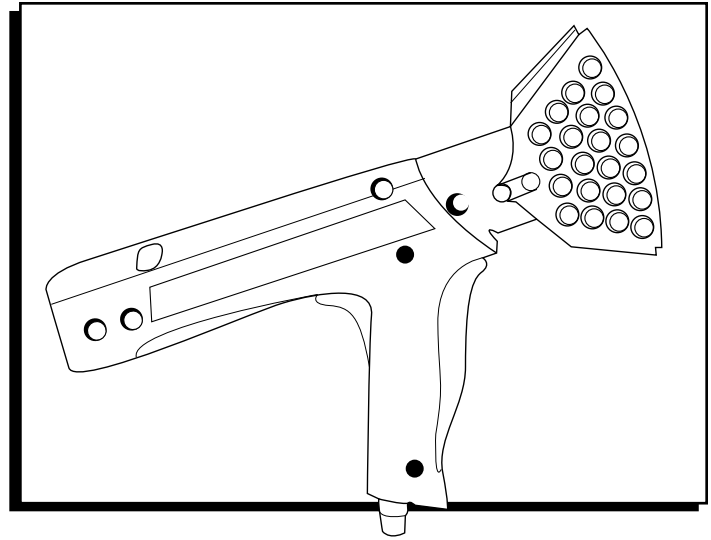

TROUBLESHOOTING



NOTE: Check tank first – Majority of problems are caused by using a liquid withdrawal tank instead of a vapor withdrawal tank.

OPERATING ISSUE	CAUSES	RECOMMENDATIONS
Gun will not fire.	Handle not fully depressed. Handle depressed too quickly. Pressure too low. Handle not released fully. Spark plug needs to be replaced. Gas not turned on.	Depress handle all the way until the igniter fires. Listen for a click. Slowly squeeze handle to ensure mixture enters combustor before firing. Check regulator. Release handle and safety triggers to reset igniter. Replace spark plug using the instructions. Check On/Off valve.
Combustor turns red. *(insufficient fuel flow)	Wrong fuel. Tank used up and tank pressure is below 15 psig. Excess flow check valve not open. Clogged orifice and/or filter. Clogged hose. Clogged fuel line.	Check fuel type. Switch to new tank. Open tank valve and wait 10 seconds until hose is pressurized before using gun. Remove and clean with compressed air. Blow or replace. Blow out or replace.
Large flame-fuel flow.	Leak in orifice assembly. Wrong pressure.	Tighten orifice in holder and check. Reset to 15–30 psig.

* Leading edge of combustor turns red under normal conditions. More than 1" of combustor turning red indicates trouble.

ULINE H-950

SHRINKFAST™
PISTOLA DE
CALOR #998

800-295-5510
uline.mx

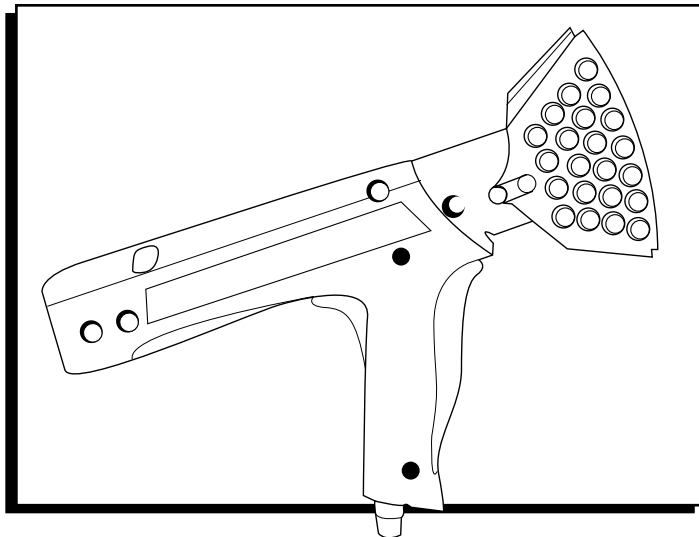

SOLUCIÓN DE PROBLEMAS



NOTA: Revise el tanque primero. La mayoría de problemas se ocasionan por utilizar un tanque de extracción de líquido en lugar de un tanque de extracción de vapor.

PROBLEMA DE FUNCIONAMIENTO	CAUSAS	RECOMENDACIONES
La pistola no se enciende.	<p>El asa no está completamente presionada.</p> <p>El asa se ha presionado demasiado de prisa.</p> <p>La presión es demasiado baja.</p> <p>El asa no se ha liberado completamente.</p> <p>El conector de ignición requiere ser reemplazado.</p> <p>El gas no está encendido.</p>	<p>Presione el asa el recorrido completo hasta que encienda el encendedor. Espere hasta escuchar un clic.</p> <p>Presione el asa lentamente para garantizar que la mezcla entra en la cámara de combustión antes del encendido.</p> <p>Compruebe el regulador.</p> <p>Libere el asa y el gatillo de seguridad para reiniciar el encendedor.</p> <p>Reemplace el conector de ignición utilizando las instrucciones incluidas.</p> <p>Compruebe la válvula de encendido/apagado.</p>
La cámara de combustión se pone roja. *(flujo de combustible insuficiente)	<p>Combustible incorrecto.</p> <p>Tanque agotado y presión del tanque inferior a 15 psig.</p> <p>La válvula de comprobación de exceso de flujo no está abierta.</p> <p>Orificio y/o filtro obstruido.</p> <p>Manguera obstruida.</p> <p>Línea de combustible obstruida.</p>	<p>Compruebe el tipo de combustible.</p> <p>Cambie el tanque por uno nuevo.</p> <p>Abra la válvula del tanque y espere 10 segundos hasta que la manguera se presurice antes de usar la pistola.</p> <p>Retire y limpie con aire comprimido.</p> <p>Limpie o reemplace.</p> <p>Limpie con aire o reemplace.</p>
Flujo de combustible con llama grande.	<p>Fuga en el ensamble del orificio.</p> <p>Presión incorrecta.</p>	<p>Apriete el orificio en el soporte y compruebe.</p> <p>Reinicie a 15–30 psig.</p>

* El extremo principal de la cámara de combustión se pone rojo en condiciones normales. Si más de 2.5 cm (1") de la cámara de combustión se ponen rojos, es indicio de que hay un problema.

ULINE H-950**SHRINKFAST™****N° 998 – PISTOLET
THERMIQUE**

1-800-295-5510

uline.com

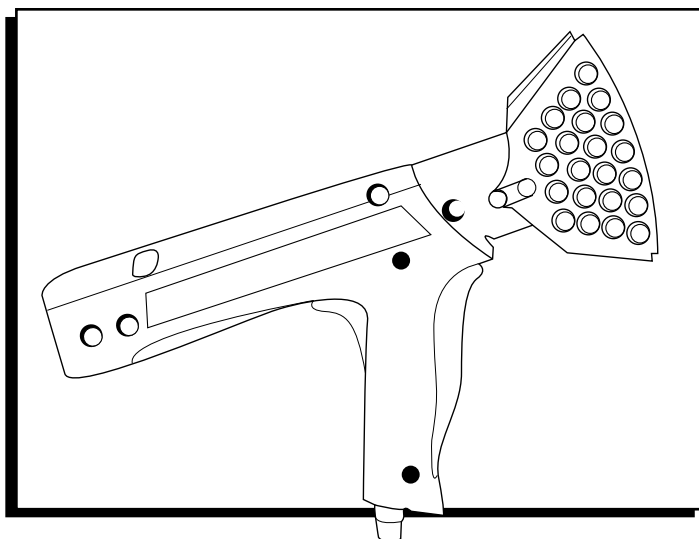

DÉPANNAGE



REMARQUE : Vérifiez d'abord le réservoir – La plupart des problèmes sont attribuables à l'utilisation d'un réservoir à l'état liquide au lieu d'un réservoir à l'état gazeux.

PROBLÈME	CAUSES	RECOMMANDATIONS
Le pistolet ne s'allume pas.	<p>La poignée n'est pas complètement enfoncée.</p> <p>La poignée est enfoncée trop rapidement.</p> <p>Pression trop faible.</p> <p>La poignée n'est pas relâchée complètement.</p> <p>El conector de ignición requiere ser reemplazado.</p> <p>Le gaz est en position d'arrêt.</p>	<p>Appuyez à fond sur la poignée jusqu'à ce que l'allumeur s'actionne. Vous devez entendre un déclic.</p> <p>Pressez lentement la poignée pour faire en sorte que le mélange pénètre dans la chambre de combustion avant l'allumage.</p> <p>Vérifiez le régulateur.</p> <p>Relâchez la poignée et la détente de sécurité pour réinitialiser l'allumeur.</p> <p>Reemplace el conector de ignición utilizando las instrucciones incluidas.</p> <p>Vérifiez la valve de marche/arrêt.</p>
La chambre de combustion devient rouge. *(débit de carburant insuffisant)	<p>Type de carburant inapproprié.</p> <p>Le réservoir est défectueux et la pression du réservoir est inférieure à 103,4 kPa (15 psig).</p> <p>Le clapet de non-retour limiteur de débit n'est pas ouvert.</p> <p>Orifice ou filtre encrassé.</p> <p>Tuyau encrassé.</p> <p>Conduite de carburant bouchée.</p>	<p>Vérifiez le type de carburant.</p> <p>Remplacez le réservoir.</p> <p>Ouvrez la valve du réservoir et attendez 10 secondes jusqu'à ce que le tuyau soit pressurisé avant d'utiliser le pistolet.</p> <p>Retirez et nettoyez avec de l'air comprimé.</p> <p>Soufflez ou remplacez.</p> <p>Soufflez ou remplacez.</p>
Débit de combustible flambant élevé.	<p>Fuite dans l'ensemble de l'orifice.</p> <p>Pression incorrecte.</p>	<p>Serrez l'orifice dans le support et vérifiez.</p> <p>Réinitialisez à 103,4 à 206,8 kPa (15 à 30 psig).</p>

* En fonctionnement normal, le bord avant de la chambre de combustion devient rouge. Si plus de 2,5 cm (1 po) de la chambre de combustion devient rouge, celle-ci indique une défectuosité.